



FERRI srl - Via C.Govoni, 30
44030 Tamara (FE) ITALY
Tel./Phone +39-0532.866866
Fax +39-0532.866851
<http://www.ferrisrl.it>
e-mail: info@ferrisrl.it

DECEPUGLIATRICE IDRAULICA
HYDRAULIC FLAIL HEDGER MOWER
BÖSCHUNGSMÄHER
DEBROUSSAILLEUSE HYDRAULIQUE
DESBROZADORA

TPE

- IT CATALOGO DELLE PARTI DI RICAMBIO
- EN SPARE PARTS CATALOGUE
- DE ERSATZTEILKATALOG
- FR CATALOGUE DE PIECES DETACHEES
- ES CATALOGO DEL LAS PIEZAS DE RECAMBIO

TPE500

Serien
Serial n°
Seriennr.
N. série
Num. série

02

TPE520

Serien
Serial n°
Seriennr.
N. série
Num. série

02

#Mach5#

Serien
Serial n°
Seriennr.
N. série
Num. série

02

Data pubblicazione:
Publication date:
Veröffentlichungsdatum:
Date de publication:
Fecha de publicación:

08/06/2017

**IT****Tutti i diritti riservati**

Nessuna parte di questo documento può essere riprodotta, memorizzata in un sistema di archiviazione o trasmessa a terzi in qualsiasi forma o con qualsiasi mezzo, senza una preventiva autorizzazione scritta di FERRI srl.

FERRI srl si riserva il diritto di apportare in qualsiasi momento e senza preavviso, modifiche e miglioramenti ai suoi prodotti allo scopo di elevarne costantemente la qualità, pertanto anche questa pubblicazione può essere soggetta a modifiche.

EN**All rights reserved**

Neither the whole of this document nor any individual portion thereof may be reproduced, stored on an electronic filing system or transmitted to third parties in any form thereof any means, without the prior written consent of FERRI srl.

The technical data contained in this document is indicative and not binding, insofar as FERRI srl reserves the right to make modifications and improvements to its products at any time in order to enhance the quality thereof.

DE**Alle Rechte vorbehalten**

Das vorliegende Handbuch bzw. Teile davon nicht dürfen ohne vorherige schriftliche Genehmigung der Fa. FERRI srl nachgedruckt, in Speichersystemen abgelegt oder in beliebiger Form und mit beliebigen Mitteln an Dritte weitergegeben werden.

Die Fa. FERRI srl behält sich das Recht vor, in Sinne der laufenden Steigerung der Qualität jederzeit und ohne Ankündigung Änderungen und Verbesserungen an ihren Produkten vorzunehmen. Daher kann auch die vorliegende Veröffentlichung Änderungen unterliegen.

FR**Tous droits réservés**

Il est interdit de procéder à la reproduction intégrale ou partielle de ce document, à sa mise en mémoire dans un système d'archives ou à sa transmission à des tiers sous quelque forme que ce soit sans l'autorisation écrite préalable de FERRI srl.

Les données techniques contenues dans ce document sont fournies à titre indicatif et non contraignant, dans la mesure où FERRI srl se réserve le droit d'apporter à tout moment des modifications et des améliorations à ses produits pour en élever constamment la qualité.

ES**Todos los derechos reservados**

Ninguna parte de esta publicación puede ser reproducida, almacenada o transmitida de ninguna forma, no por ningún medio, sin la previa autorización escrita por parte de FERRI srl.

Los datos técnicos contenidos en este documento son indicativos y no constituyen compromiso, ya que FERRI srl se reserva el derecho de realizar en cualquier momento modificaciones y mejoras en sus productos con el objeto de incrementar constantemente su calidad.

Legenda del catalogo ricambi · Key to spare parts catalogue · Legende des ersatzteilkatalogs
 Légende du catalogue des pièces de rechange · Leyenda del catálogo de repuestos

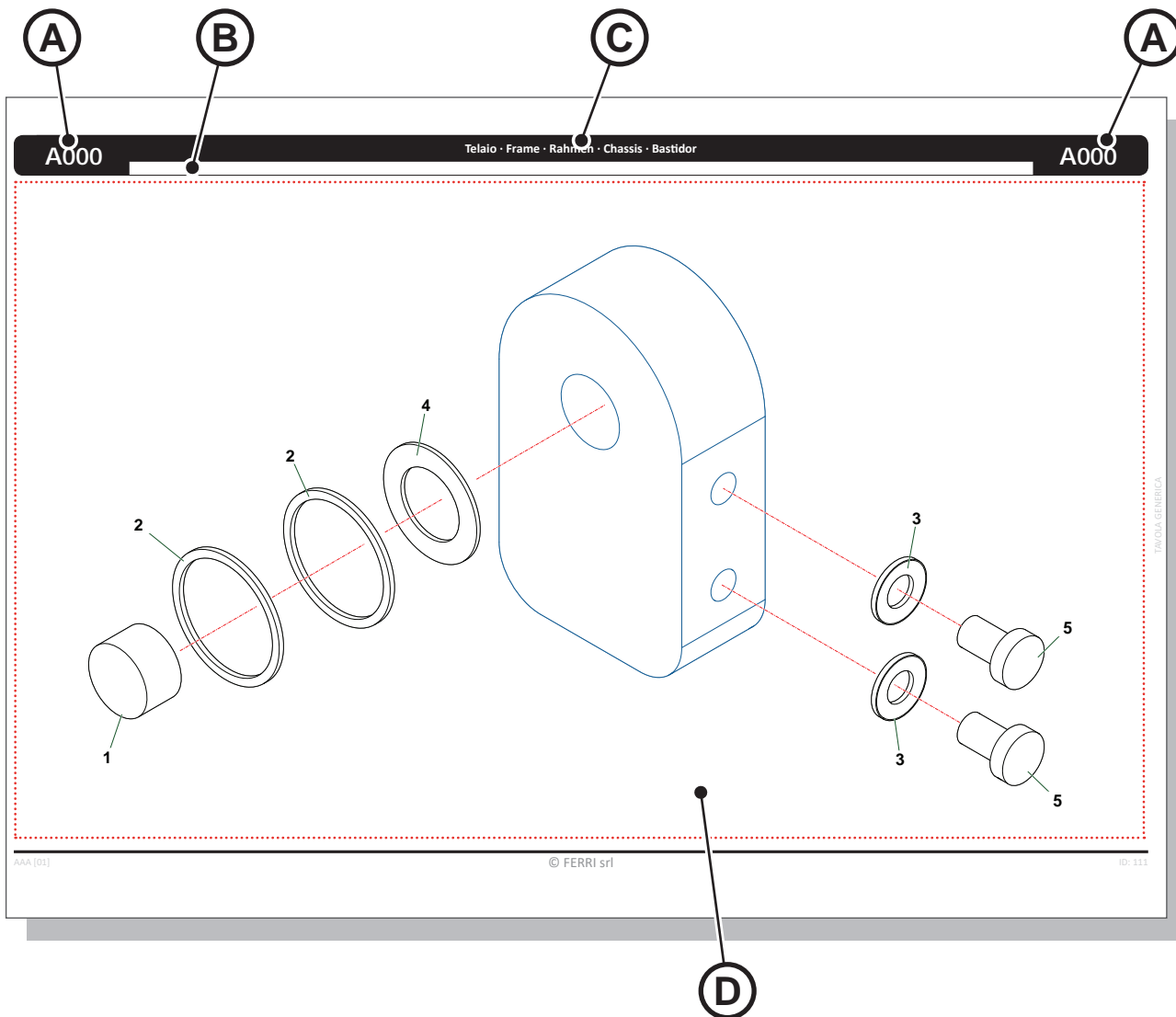

(A)	Numero identificativo della tavola ricambi · Spare parts table identification number · Kennnummer der Ersatzteiltabelle · Numéro d'identification de la table des pièces de rechange · Número de identificación de la tabla de repuestos
(B)	Area informazioni supplementari della tavola ricambi · Spare parts table additional information field · Bereich für Zusatzinformationen über die Ersatzteiltabelle · Partie avec informations supplémentaires de la table des pièces de rechange · Área de información adicional de la tabla de repuestos
(C)	Denominazione della tavola · Table name · Bezeichnung der Tabelle · Dénomination de la table · Denominación de la tabla
(D)	Area grafica con l'esploso dei componenti · Graphics area with exploded view of components · Graphischer Bereich mit Explosionszeichnung der Komponenten · Partie graphique avec vue éclatée des composants · Área gráfica con el despiece de los componentes

Legenda del catalogo ricambi · Key to spare parts catalogue · Legende des ersatzteilkatalogs
Légende du catalogue des pièces de rechange · Leyenda del catálogo de repuestos

Nr	Codice Part Number Code Código	T500G	Denominazione · Denomination · Bezeichnung · Denomination · Denominacion	Validità Validity Gültigkeit Validité	Nm	Sostituito da Replaced by Ersetzt durch Remplacé par Sustituido por	Sostituisce il Replaces the Ersetzt das Remplace le Sustituye a la
1	ICUT04150100	1	Perno · Pin · Zapfen · Axe · Perno				
2	0436003	2	Rondella · Washer · Scheibe · Rondelle · Arandela				
3	0201039	1	Rondella · Washer · Scheibe · Rondelle · Arandela				
4	0201039	2	Rondella · Washer · Scheibe · Rondelle · Arandela				
5	031B006Z	2	Martinetto · Cylinder · Zylinder · Vérin · Gato	< B404Z	15		
6	031A006Z	2	Piede · Stand · Fuss · Béquille · Pie	>= B404Z	15		

A000	Telaio · Frame · Rahmen · Chassis · Bastidor	A000
------	--	------

- (A)** Numero di riferimento del componente · Component reference number · Referenznummer der Komponente · Numéro de référence du composant · Número de referencia del componente
- (B)** Codice del componente · Component code · Code der Komponente · Code du composant · Código del componente
- (C)** Quantità dei componenti · Quantity of components · Anzahl der Komponenten · Quantité de composants · Cantidad de los componentes
- (D)** Denominazione del componente · Component name · Bezeichnung der Komponente · Dénomination du composant · Denominación de los componentes
- (E)** Validità del componente · Component validity · Gültigkeit der Komponente · Validité du composant · Validez del componente
- (F)** Coppia di serraggio (se presente) del componente · Component tightening torque (if any) · Anzugsmoment (sofern vorhanden) der Komponente · Couple de serrage (si présent) du composant · Par de apriete (si lo hubiera) del componente
- (G)** Numero di riferimento del componente sostitutivo · Reference number of the replacement part · Referenznummer der Ersatzkomponente · Numéro de référence du composant de remplacement · Número de referencia del componente de sustitución
- (H)** Numero di riferimento del componente in sostituzione · Reference number of the part to be replaced · Referenznummer der auszutauschenden Komponente · Numéro de référence du composant remplacé · Número de referencia del componente que se sustituye
- (I)** Numero identificativo della tavola ricambi · Spare parts table identification number · Kennnummer der Ersatzteiltabelle · Numéro d'identification de la table des pièces de rechange · Número de identificación de la tabla de repuestos
- (L)** Area informazioni supplementari della tavola ricambi · Spare parts table additional information field · Bereich für Zusatzinformationen über die Ersatzteiltabelle · Partie avec informations supplémentaires de la table des pièces de rechange · Área de información adicional de la tabla de repuestos
- (M)** Denominazione della tavola · Table name · Bezeichnung der Tabelle · Dénomination de la table · Denominación de la tabla

A078	Telaio · Frame · Rahmen · Chassis · Bastidor
C761	Gruppo Pompe · Pumps group · Pumpen Gruppe · Groupe pompes · Grupo de las bombas
C750	Filtro · Filter · Filter · Filtre · Filtro
C747	Distributore (COMFORT) · Control valve (COMFORT) · Steuerblock (COMFORT) · Distributeur (COMFORT) · Distribuidor (COMFORT)
C748	Distributore (COMFORT) · Control valve (COMFORT) · Steuerblock (COMFORT) · Distributeur (COMFORT) · Distribuidor (COMFORT)
C746	Distributore (CLASSIC) · Control valve (CLASSIC) · Steuerblock (CLASSIC) · Distributeur (CLASSIC) · Distribuidor (CLASSIC)
C745	Distributore (CLASSIC) · Control valve (CLASSIC) · Steuerblock (CLASSIC) · Distributeur (CLASSIC) · Distribuidor (CLASSIC)
C821	Distributore (EP-TRONIC) · Control valve (EP-TRONIC) · Steuerblock (EP-TRONIC) · Distributeur (EP-TRONIC) · Distribuidor (EP-TRONIC)
C822	Distributore (EP-TRONIC) · Control valve (EP-TRONIC) · Steuerblock (EP-TRONIC) · Distributeur (EP-TRONIC) · Distribuidor (EP-TRONIC)
M142	Scambiatore di calore · Heat exchanger · Ölkühler · Refroidisseur · Intercambiador de calor
C749	Impianto idraulico alimentazione · Feeding hydraulic system · Hydraulikanlage der Versorgung · Installation hydraulique d'alimentation · Equipo hidraulico alimentacion
C762	Impianto idraulico alimentazione · Feeding hydraulic system · Hydraulikanlage der Versorgung · Installation hydraulique d'alimentation · Equipo hidraulico alimentacion
C751	Impianto idraulico alimentazione · Feeding hydraulic system · Hydraulikanlage der Versorgung · Installation hydraulique d'alimentation · Equipo hidraulico alimentacion
C823	Impianto idraulico alimentazione · Feeding hydraulic system · Hydraulikanlage der Versorgung · Installation hydraulique d'alimentation · Equipo hidraulico alimentacion
C752	Comandi martinetti · Cylinder controls · Zylinder · Steuerungen · Commandes vérins · Mandos gatos
C824	Comandi martinetti · Cylinder controls · Zylinder · Steuerungen · Commandes vérins · Mandos gatos
B193	Bracci · Arms · Arme · Bras · Brazos
B194	Bracci · Arms · Arme · Bras · Brazos
B083	Attacco · Linkage · Anschluss · Attelage · Ataque
B128	Attacco · Linkage · Anschluss · Attelage · Ataque
B209	Appoggio · Bracket · Abstützung · Appui · Apoyo
B133	Tampone · Pad · Stopfen · Tampon · Tapon
B172	Tampone · Pad · Stopfen · Tampon · Tapon
C754	Comandi testata · Head controls · Mähkopf Steuerungen · Commandes groupe de broyage · Mandos cabeza

C753	Comandi testata · Head controls · Mähkopf Steuerungen · Commandes groupe de broyage · Mandos cabeza
C755	Comandi martinetti · Cylinder controls · Zylinder · Steuerungen · Commandes vérins · Mandos gatos
C756	Comandi martinetti · Cylinder controls · Zylinder · Steuerungen · Commandes vérins · Mandos gatos
C757	Comandi martinetti · Cylinder controls · Zylinder · Steuerungen · Commandes vérins · Mandos gatos
C760	Comandi martinetti · Cylinder controls · Zylinder · Steuerungen · Commandes vérins · Mandos gatos
C758	Protezioni · Guards · Schutzvorrichtungen · Protections · Protecciones
C759	Protezioni · Guards · Schutzvorrichtungen · Protections · Protecciones
M153	Sospensione 1° braccio · Lift float · Aufhängung 1.ausleger · Suspension 1 er bras · Suspension 1° brazo
M144	Sospensione 1° braccio · Lift float · Aufhängung 1.ausleger · Suspension 1 er bras · Suspension 1° brazo
M127	Barra luci · Bumper with lights · Anhängerleuchtanlage · Parechoc · Parachoques con luces
M152	Inclinometro · Inclinator · Neigungsmesser · Inclinomètre · Inclinómetro
M145	Barra luci · Bumper with lights · Anhängerleuchtanlage · Parechoc · Parachoques con luces
H104	Console · Console · Steuerkonsole · Consolle · Consola
H114	Console · Console · Steuerkonsole · Consolle · Consola
H076	Impianto elettrico · Electric system · Elektrische anlage · Installation électriques · Instalacion electricos
H107	Impianto elettrico · Electric system · Elektrische anlage · Installation électriques · Instalacion electricos
H115	Impianto elettrico · Electric system · Elektrische anlage · Installation électriques · Instalacion electricos
K136	Decalcomanie · Decals · Abziehbilder · Décalcomanies · Calcomanías
K137	Decalcomanie · Decals · Abziehbilder · Décalcomanies · Calcomanías
D068	Martinetto · Cylinder · Zylinder · Vérin · Gato
D069	Martinetto · Cylinder · Zylinder · Vérin · Gato
D074	Martinetto · Cylinder · Zylinder · Vérin · Gato
D088	Martinetto · Cylinder · Zylinder · Vérin · Gato
G003	Moltiplicatore · Gearbox · Getriebe · Multiplicateur · Multiplicador

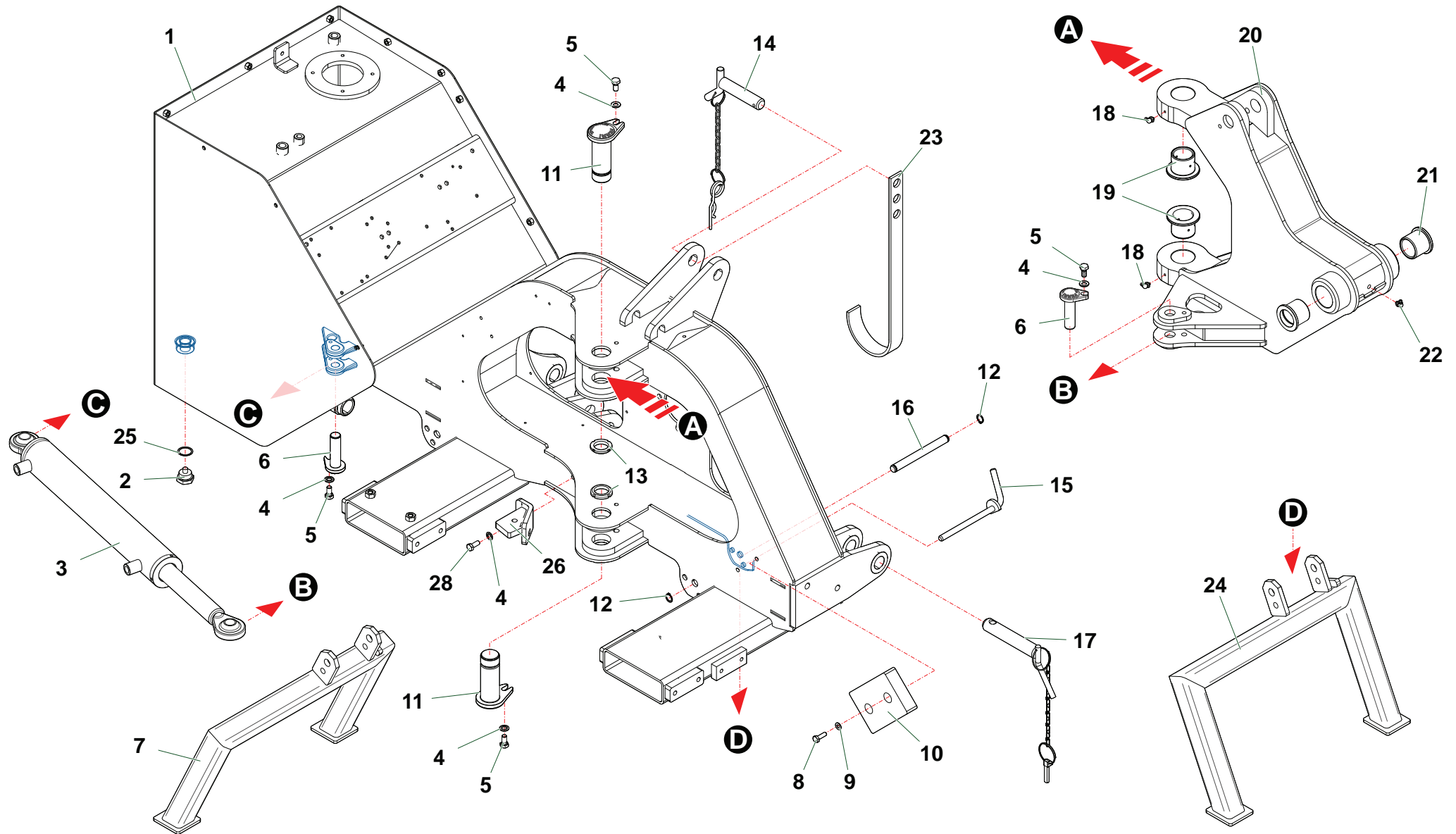

Nr	Codice Part Number Code Code Código	TPE500	TPE520	TPE600		Denominazione · Denomination · Bezeichnung · Denomination · Denominacion	Validità Validity Gültigkeit Validité Validez	Nm	Sostituito da Replaced by Ersetzt durch Remplacé par Sustituido por	Sostituisce il Replaces the Ersetzt das Remplace le Sustituye a la
1	TSP52010500	1	1	1		Telaio · Frame · Rahmen · Chassis · Bastidor				
2	0418033	1	1	1		Tappo · Cap · Stopfen · Bouchon · Tapon				
3	27229000	1	1	1		Martinetto · Cylinder · Zylinder · Vérin · Gato				
4	031B006Z	4	4	4		Rondella · Washer · Scheibe · Rondelle · Arandela				
5	0342004Z	4	4	4		Vite · Bolt · Schraube · Vis · Tornillo				
6	TM56110400	2	2	2		Perno · Pin · Zapfen · Axe · Perno				
7	TP51040200	1	1	1		Piede · Stand · Fuss · Béquille · Pie				
8	0347007Z	2	2	2		Vite · Bolt · Schraube · Vis · Tornillo				
9	031B005Z	2	2	2		Rondella · Washer · Scheibe · Rondelle · Arandela				
10	2301007	1	1	1		Tampone · Pad · Stopfen · Tampon · Tapon				
11	TP51110100	2	2	2		Perno · Pin · Zapfen · Axe · Perno				
12	0324013	4	4	4		Seeger · Circlip · Seeger · Seeger · Seeger				
13	0363006	2	2	2		Ghiera · Locknut · Sicherungsring · Ecrou freine · Arandela				
14	2301127	3	3	3		Spina · Plug · Stift · Prise · Pasador hendido				
15	TP51110200	2	2	2		Perno · Pin · Zapfen · Axe · Perno				
16	TP51110300	2	2	2		Perno · Pin · Zapfen · Axe · Perno				
17	2301235	2	2	2		Spina · Plug · Stift · Prise · Pasador hendido				
18	0339001	2	2	2		Ingrassatore · Grease nipple · Schmiernippel · Graisseur · Engrasador				
19	1006002	2	2	2		Boccola · Bushing · Buchse · Bague · Casquillo				
20	TP51070100	1	1	1		Supporto · Bracket · Halterung · Support · Soporte				
21	1001017	2	2	2		Boccola · Bushing · Buchse · Bague · Casquillo				
22	0339004	1	1	1		Ingrassatore · Grease nipple · Schmiernippel · Graisseur · Engrasador				
23	F27070400	1	1	1		Supporto · Bracket · Halterung · Support · Soporte				
24	TP51040300	1	1	1		Piede · Stand · Fuss · Béquille · Pie				
25	0436003	1	1	1		Rondella · Washer · Scheibe · Rondelle · Arandela				
26	TPE520070100	1	1	1		Supporto · Bracket · Halterung · Support · Soporte				
27	0342005Z	1	1	1		Vite · Bolt · Schraube · Vis · Tornillo				

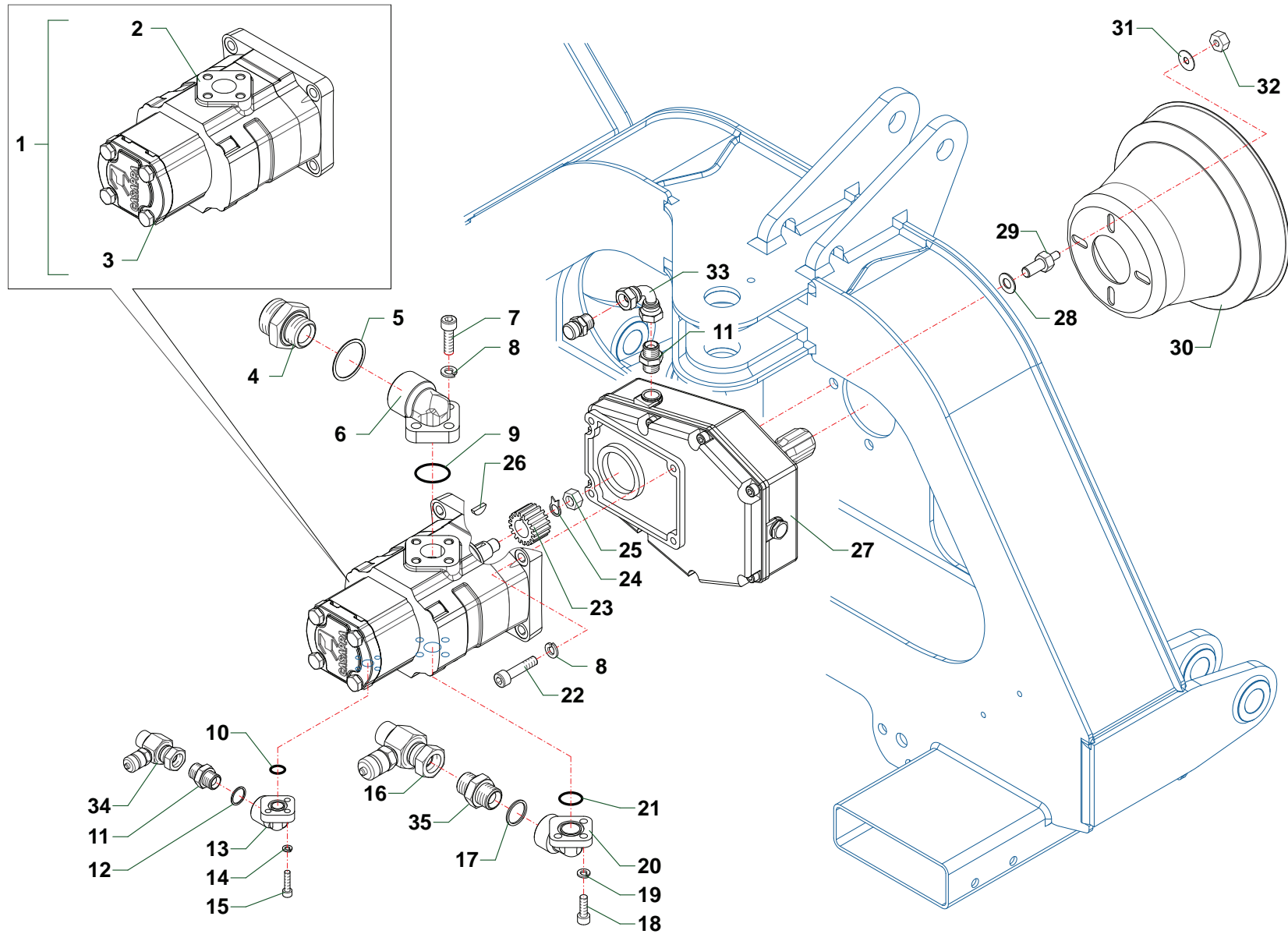

TPE_02_Gruppo pompe

Nr	Codice Part Number Code Code Código	TPE500	TPE520	TPE600		Denominazione · Denomination · Bezeichnung · Denomination · Denominacion	Validità Validity Gültigkeit Validité Validez	Nm	Sostituito da Replaced by Ersetzt durch Remplacé par Sustituido por	Sostituisce il Replaces the Ersetzt das Remplace le Sustituye a la
1	1501133	1	1	1		Pompa · Pump · Pompe · Pompe · Bomba				
2	1501132	1	1	1		Pompa · Pump · Pompe · Pompe · Bomba				
3	1501092	1	1	1		Pompa · Pump · Pompe · Pompe · Bomba				
4	0401011	1	1	1		Riduzione · Nipple · Nippel · Adapteur · Reduccion				
5	0408007	1	1	1		Rondella · Washer · Scheibe · Rondelle · Arandela				
6	1304007	1	1	1		Flangia · Flange · Flansch · Bride · Brida				
7	0318008Z	3	3	3		Vite · Bolt · Schraube · Vis · Tornillo				
8	031A006Z	7	7	7		Rondella · Washer · Scheibe · Rondelle · Arandela				
9	OR3125	1	1	1		Guarnizione · Gasket · Dichtung · Joint · Empaquetadura				
10	OR119	1	1	1		Guarnizione · Gasket · Dichtung · Joint · Empaquetadura				
11	0402003	2	2	2		Nipplo · Nipple · Nippel · Niplo · Niple				
12	0408003	1	1	1		Rondella · Washer · Scheibe · Rondelle · Arandela				
13	1304002	1	1	1		Flangia · Flange · Flansch · Bride · Brida				
14	031A004Z	3	3	3		Rondella · Washer · Scheibe · Rondelle · Arandela				
15	0316006Z	3	3	3		Vite · Bolt · Schraube · Vis · Tornillo				
16	0434011	1	1	1		Colonna · Column · Saeule · Colonne · Columna				
17	0408006	1	1	1		Rondella · Washer · Scheibe · Rondelle · Arandela				
18	0317006Z	3	3	3		Vite · Bolt · Schraube · Vis · Tornillo				
19	031A005Z	3	3	3		Rondella · Washer · Scheibe · Rondelle · Arandela				
20	1304006	1	1	1		Flangia · Flange · Flansch · Bride · Brida				
21	OR814	1	1	1		Guarnizione · Gasket · Dichtung · Joint · Empaquetadura				
22	0318009Z	4	4	4		Vite · Bolt · Schraube · Vis · Tornillo				
23	1302003	1	1	1		Mozzo · Hub · Nabe · Manchon · Cubo				
24	0352001	1	1	1		Rondella · Washer · Scheibe · Rondelle · Arandela				
25	0309015	1	1	1		Dado · Nut · Mutter · Ecou · Tuerca				
26	0350002	1	1	1		Chiavetta · Key · Keil · Clavette · Lengueta				
27	1401015	1	1	1		Moltiplicatore · Gearbox · Getriebe · Multiplicateur · Multiplicador				
28	0318007Z	4	4	4		Rondella · Washer · Scheibe · Rondelle · Arandela				
29	TP51190100	4	4	4		Prigioniero · Captive screw · Stiftschraube · Vis · Esparrago				
30	1701011	1	1	1		Cuffia · Guard · Schutz · Protection · Casqueta				
31	0349001Z	4	4	4		Rondella · Washer · Scheibe · Rondelle · Arandela				
32	0310001	4	4	4		Dado · Nut · Mutter · Ecou · Tuerca				
33	0430003	1	1	1		Curva · Curve · Bogen · Courbe · Curva				
34	0434009	1	1	1		Colonna · Column · Saeule · Colonne · Columna				
35	0402006	1	1	1		Nipplo · Nipple · Nippel · Niplo · Niple				

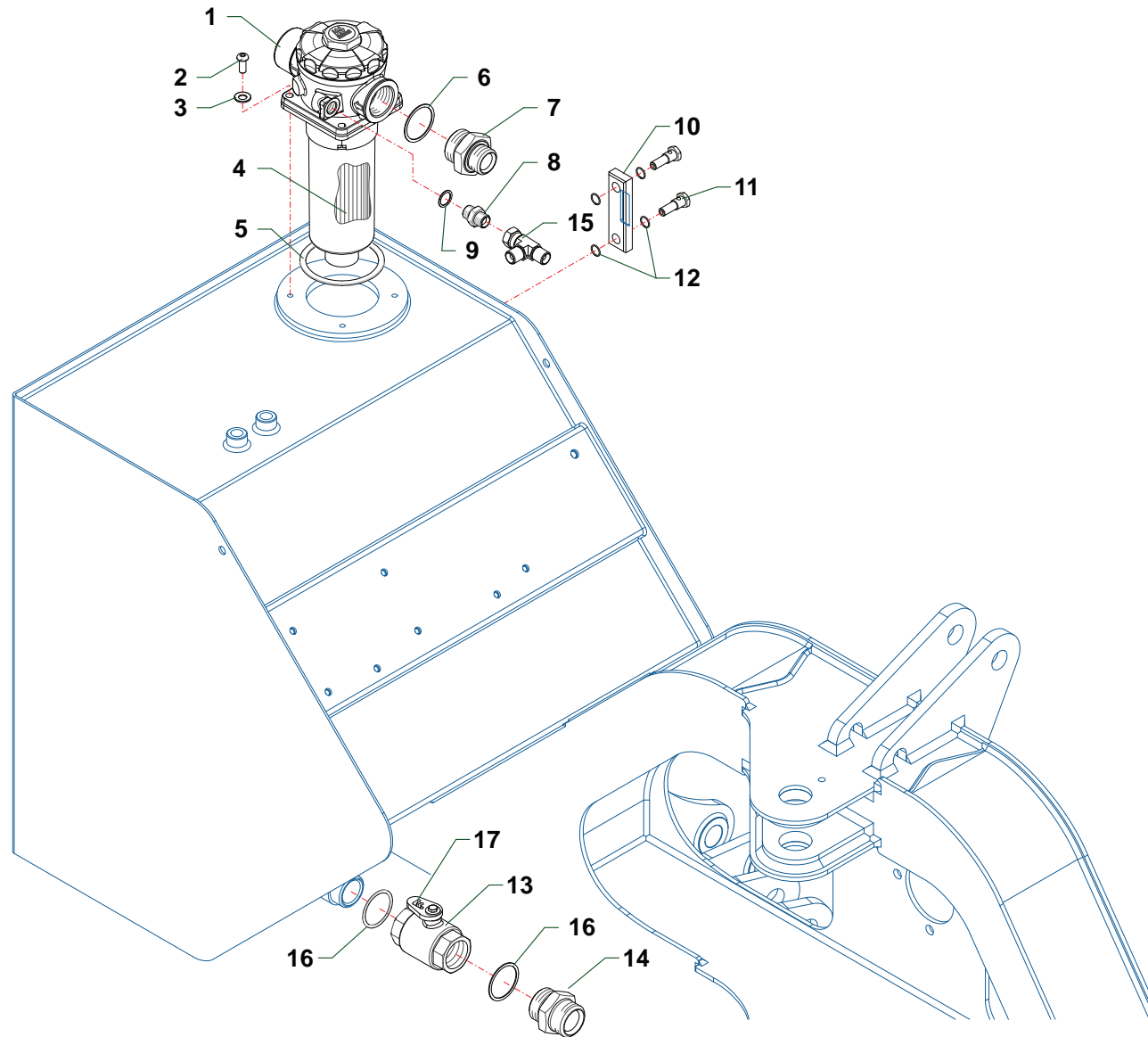

Nr	Codice Part Number Code Code Código	TPE500	TPE520	TPE600		Denominazione · Denomination · Bezeichnung · Denomination · Denominacion	Validità Validity Gültigkeit Validité Validez	Nm	Sostituito da Replaced by Ersetzt durch Remplacé par Sustituido por	Sostituisce il Replaces the Ersetzt das Remplace le Sustituye a la
1	0413047	1	1	1		Filtro · Filter · Filter · Filtre · Filtro				
2	0317006Z	4	4	4		Vite · Bolt · Schraube · Vis · Tornillo				
3	0318005Z	4	4	4		Rondella · Washer · Scheibe · Rondelle · Arandela				
4	0413041	1	1	1		Cartuccia · Cartridge · Filterensatz · Cartouche · Cartucho				
5	0413036	1	1	1		Guarnizione · Gasket · Dichtung · Joint · Empaquetadura				
6	0436001	1	1	1		Rondella · Washer · Scheibe · Rondelle · Arandela				
7	0401010	1	1	1		Riduzione · Nipple · Nippel · Adapteur · Reduccion				
8	0402003	1	1	1		Nipplo · Nipple · Nippel · Niplo · Niple				
9	0408003	1	1	1		Rondella · Washer · Scheibe · Rondelle · Arandela				
10	0418003	1	1	1		Spia livello · Indicator's level · Pegel controllampe · Indicateur niveau · Indicator de nivel				
11	0418038	2	2	2		Vite cava · Hollow Screw · Hohlschraube · Vis creuse · Tornillo hueco				
12	OR113	4	4	4		Guarnizione · Gasket · Dichtung · Joint · Empaquetadura				
13	0409016A	1	1	1		Rubinetto · Cock · Schlusshandventil · Robinet · Valvula de compuerta				
14	0402008	1	1	1		Nipplo · Nipple · Nippel · Niplo · Niple				
15	0410028	1	1	1		Raccordo · Connection · Anschluss · Raccord · Brida				
16	0436021	2	2	2		Rondella · Washer · Scheibe · Rondelle · Arandela				
17	TKD54121600	1	1	1		Maniglia · Handle · Handgriff · Poignée · Manija				

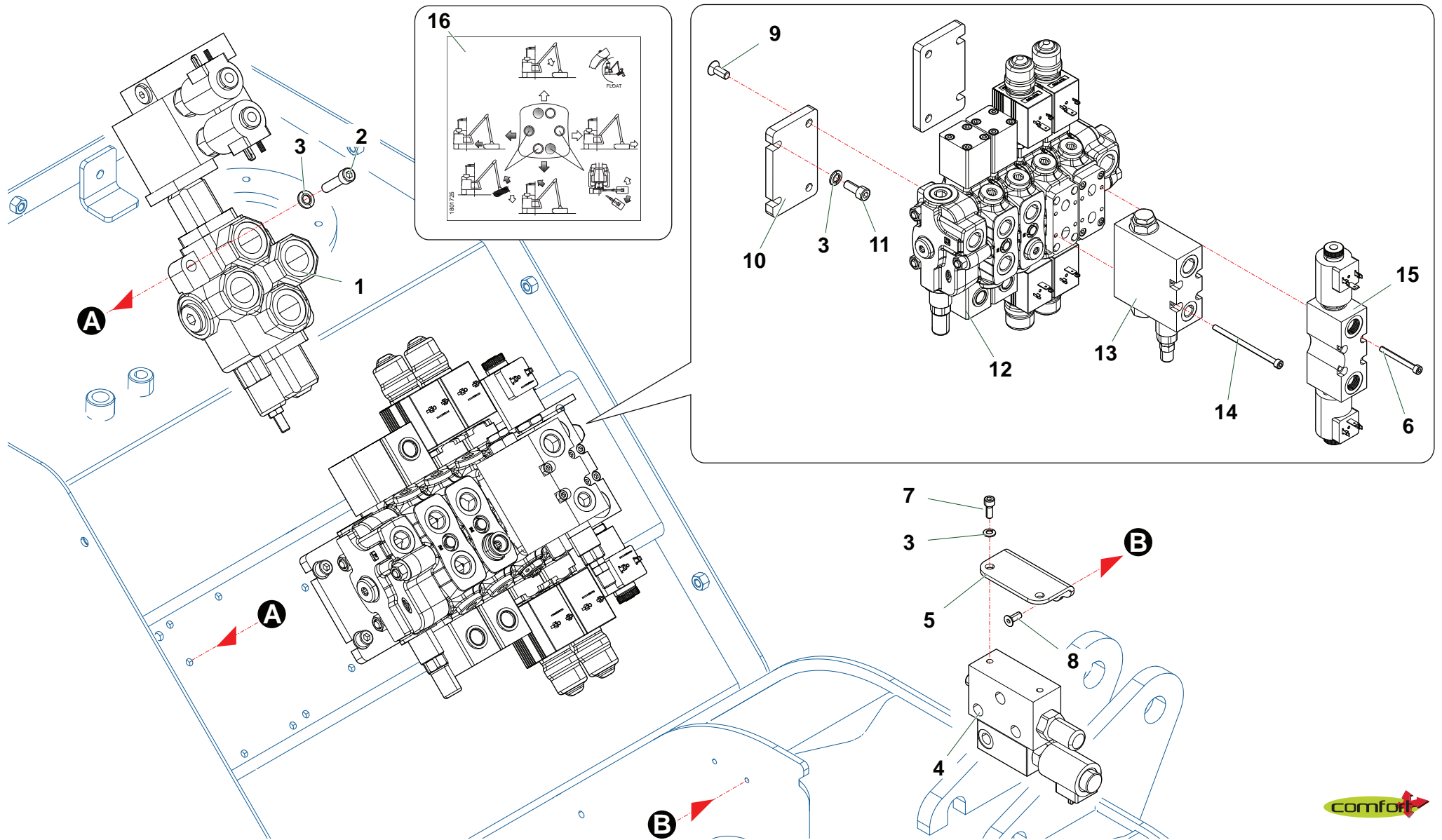

TPE_DX_02_Attacco Distributore COMFORT



Nr	Codice Part Number Code Code Código	TPE500	TPE520	TPE600		Denominazione · Denomination · Bezeichnung · Denomination · Denominacion	Validità Validity Gültigkeit Validité Validez	Nm	Sostituito da Replaced by Ersetzt durch Remplacé par Sustituido por	Sostituisce il Replaces the Ersetzt das Remplace le Sustituye a la
1	1305216	1	1	1		Distributore · Control valve · Steuerblock · Distributeur · Distribuidor				
2	0317008Z	2	2	2		Vite · Bolt · Schraube · Vis · Tornillo				
3	031B005Z	8	8	8		Rondella · Washer · Scheibe · Rondelle · Arandela				
4	1305163	1	1	1		Valvola · Valve · Ventil · Soupape · Vòlvula				
5	TSB70070500	1	1	1		Supporto · Bracket · Halterung · Support · Soporte				
6	0315013Z	4	4	4		Vite · Bolt · Schraube · Vis · Tornillo				
7	0347005Z	2	2	2		Vite · Bolt · Schraube · Vis · Tornillo				
8	0389003Z	2	2	2		Vite · Bolt · Schraube · Vis · Tornillo				
9	0311002Z	4	4	4		Vite · Bolt · Schraube · Vis · Tornillo				
10	TSB70120100	2	2	2		Piastra · Plate · Platte · Plaque · Placa				
11	0317005Z	4	4	4		Vite · Bolt · Schraube · Vis · Tornillo				
12	1305236	1	1	1		Distributore · Control valve · Steuerblock · Distributeur · Distribuidor				
13	0417089	1	1	1		Valvola · Valve · Ventil · Soupape · Vòlvula				
14	0315021Z	4	4	4		Vite · Bolt · Schraube · Vis · Tornillo				
15	0417097	1	1	1		Valvola · Valve · Ventil · Soupape · Vòlvula				
16	1801725	1	1	1		Decalcomania · Decal · Abziehbild · Decalcomanie · Calcomania				

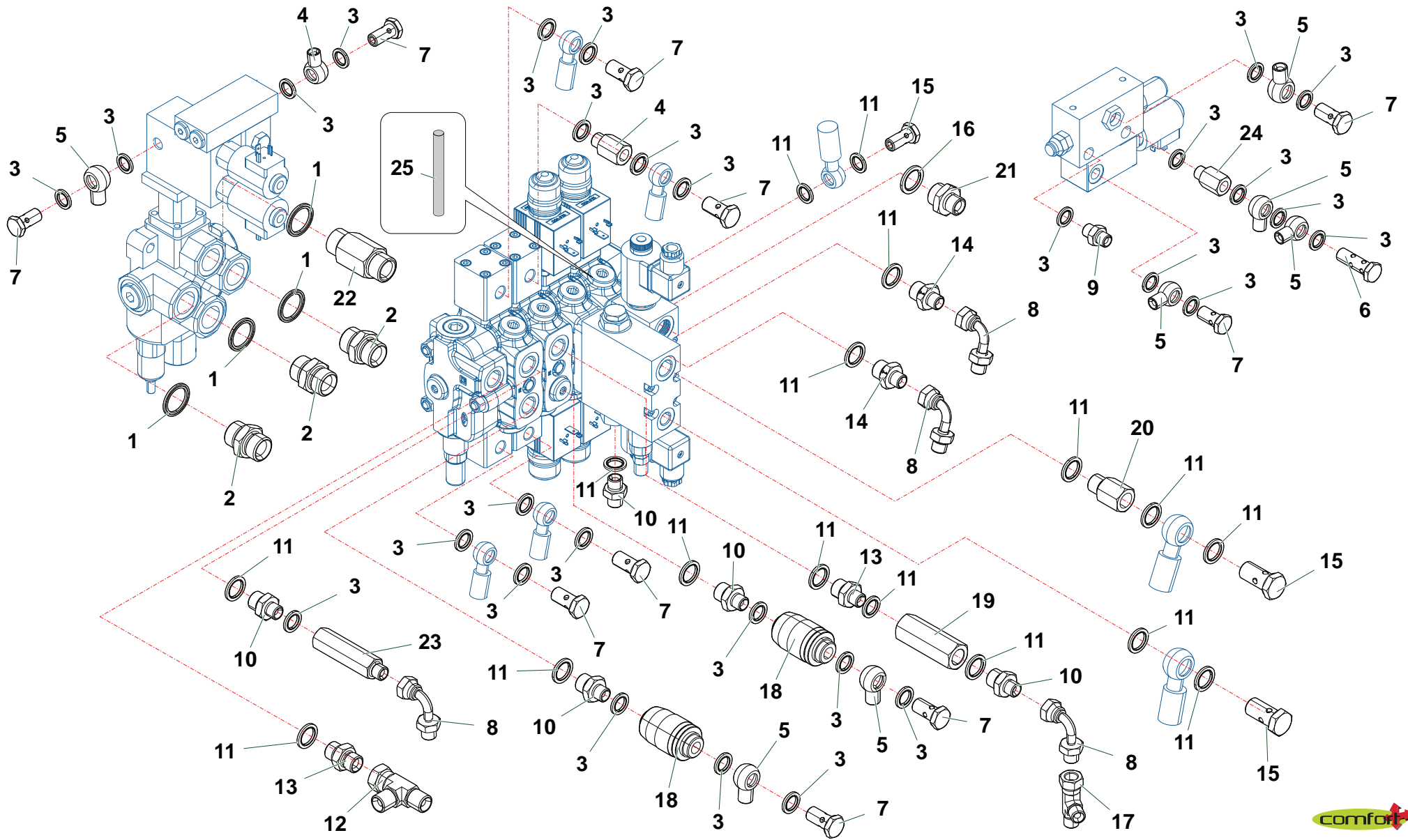

TPE_DX_02_Distributore COMFORT



Nr	Codice Part Number Code Code Código	TPE500	TPE520	TPE600		Denominazione · Denomination · Bezeichnung · Denomination · Denominacion	Validità Validity Gültigkeit Validité Validez	Nm	Sostituito da Replaced by Ersetzt durch Remplacé par Sustituido por	Sostituisce il Replaces the Ersetzt das Remplace le Sustituye a la
1	0436003	4	4	4		Rondella · Washer · Scheibe · Rondelle · Arandela				
2	0402006	3	3	3		Nipplo · Nipple · Nippel · Niplo · Niple				
3	0436007	29	29	29		Rondella · Washer · Scheibe · Rondelle · Arandela				
4	0426001	4	4	4		Prolunga · Extension · Verlaengerung · prolonge · Prolungacion				
5	0428004	8	8	8		Raccordo · Connection · Anschluss · Raccord · Brida				
6	0412011	1	1	1		Vite cava · Hollow Screw · Hohlschraube · Vis creuse · Tornillo hueco				
7	0412002	10	10	10		Vite cava · Hollow Screw · Hohlschraube · Vis creuse · Tornillo hueco				
8	0405002	4	4	4		Curva · Curve · Bogen · Courbe · Curva				
9	0402002	1	1	1		Nipplo · Nipple · Nippel · Niplo · Niple				
10	0401003	5	5	5		Riduzione · Nipple · Nippel · Adapteur · Reduccion				
11	0436006	16	16	16		Rondella · Washer · Scheibe · Rondelle · Arandela				
12	0410028	1	1	1		Raccordo · Connection · Anschluss · Raccord · Brida				
13	0402003	2	2	2		Nipplo · Nipple · Nippel · Niplo · Niple				
14	TK5190400	2	2	2		Riduzione · Nipple · Nippel · Adapteur · Reduccion				
15	0412003	3	3	3		Vite cava · Hollow Screw · Hohlschraube · Vis creuse · Tornillo hueco				
16	0436004	1	1	1		Rondella · Washer · Scheibe · Rondelle · Arandela				
17	0410026	1	1	1		Raccordo · Connection · Anschluss · Raccord · Brida				
18	0417072	2	2	2		Valvola · Valve · Ventil · Soupape · Válvula				
19	0417156	1	1	1		Valvola · Valve · Ventil · Soupape · Válvula				
20	0426010	1	1	1		Prolunga · Extension · Verlaengerung · prolonge · Prolungacion				
21	0401004	1	1	1		Riduzione · Nipple · Nippel · Adapteur · Reduccion				
22	0437002	1	1	1		Prolunga · Extension · Verlaengerung · prolonge · Prolungacion				
23	0426016	1	1	1		Prolunga · Extension · Verlaengerung · prolonge · Prolungacion				
24	0426015	1	1	1		Prolunga · Extension · Verlaengerung · prolonge · Prolungacion				
25	1305239	1	1	1		Valvola · Valve · Ventil · Soupape · Válvula				

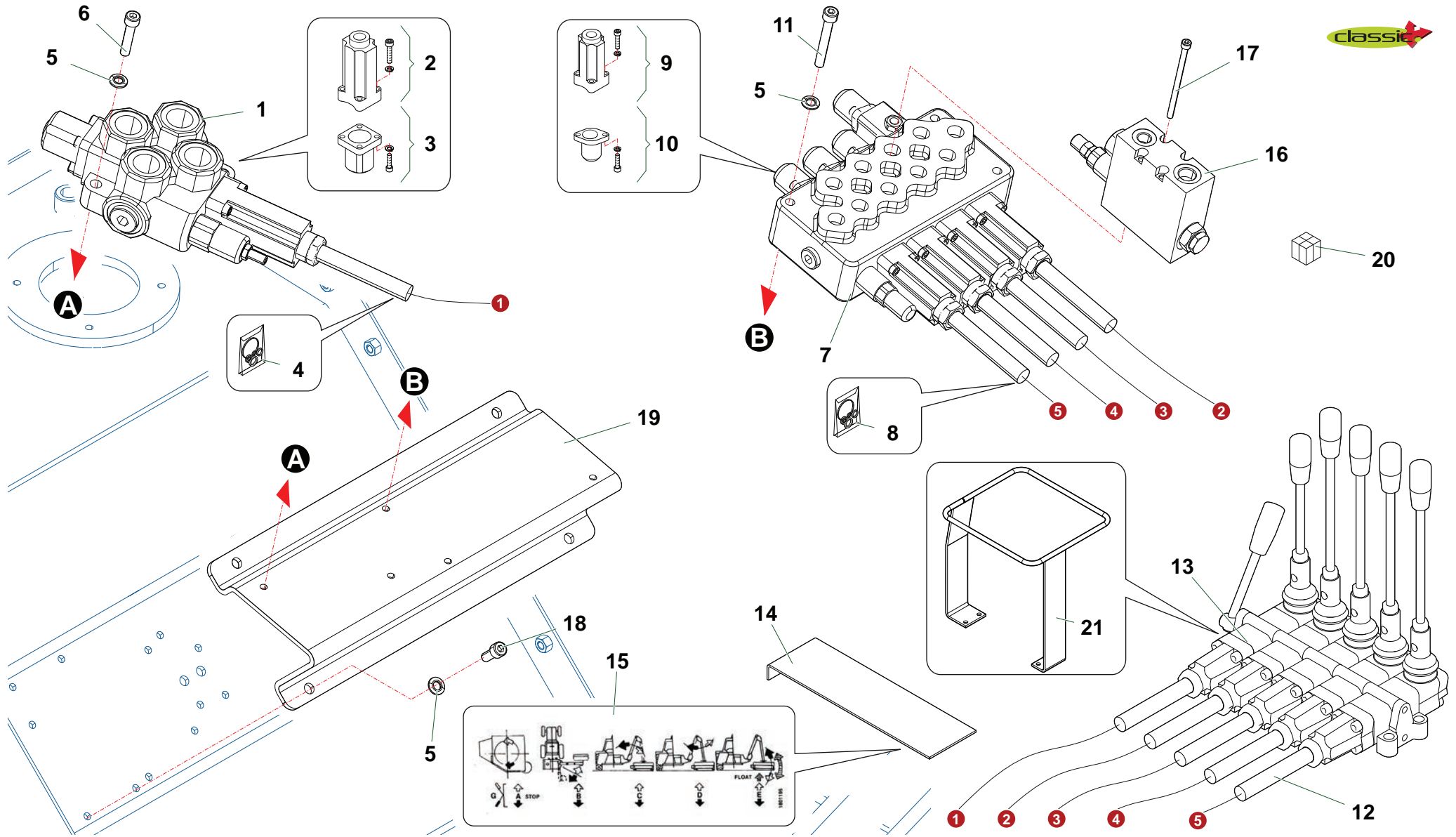

TPE_DX_02_ Attacco Distributore CLASSIC

Nr	Codice Part Number Code Code Código	TPE500	TPE520	TPE600		Denominazione · Denomination · Bezeichnung · Denomination · Denominacion	Validità Validity Gültigkeit Validité Validez	Nm	Sostituito da Replaced by Ersetzt durch Remplacé par Sustituido por	Sostituisce il Replaces the Ersetzt das Remplace le Sustituye a la
1	1305214	1	1	1		Distributore · Control valve · Steuerblock · Distributeur · Distribuidor				
2	5TEL110005	1	1	1		Cappellotto · Cap · Deckel · Capuchon · Capuchon				
3	5V11110000	1	1	1		Cappellotto · Cap · Deckel · Capuchon · Capuchon				
4	1305136	1	1	1		Kit guarnizioni · Set of gaskets · Satzdichtungen · Jeu de joints · Serie de guarniciones				
5	031B005Z	9	9	9		Rondella · Washer · Scheibe · Rondelle · Arandela				
6	0317009Z	2	2	2		Vite · Bolt · Schraube · Vis · Tornillo				
7	1305201	1	1	1		Distributore · Control valve · Steuerblock · Distributeur · Distribuidor				
8	1305133	1	1	1		Kit guarnizioni · Set of gaskets · Satzdichtungen · Jeu de joints · Serie de guarniciones				
9	5TEL105000	4	4	4		Cappellotto · Cap · Deckel · Capuchon · Capuchon				
10	5V08205000	4	4	4		Cappellotto · Cap · Deckel · Capuchon · Capuchon				
11	0317013Z	3	3	3		Vite · Bolt · Schraube · Vis · Tornillo				
12	1305012	5	5	5		Cavo · Cable · Kabel · Cable · Cable				
13	1305003	1	1	1		Telecomando · Remote control · Fernsteuerung · Telecommande · Telecomando				
14	16999	1	1	1		Lamierino · Sheet · Metalldeckel · Tôle mince · Lamina				
15	1801195	1	1	1		Decalcomania · Decal · Abziehbild · Decalcomanie · Calcomania				
16	0417089	1	1	1		Valvola · Valve · Ventil · Soupape · Válvula				
17	0315021Z	4	4	4		Vite · Bolt · Schraube · Vis · Tornillo				
18	0317005Z	4	4	4		Vite · Bolt · Schraube · Vis · Tornillo				
19	TPE520120100	1	1	1		Supporto · Bracket · Halterung · Support · Soporte				
20	1306075	1	1	1		Distributore · Control valve · Steuerblock · Distributeur · Distribuidor				
21	TX6170100	1	1	1		Protezione · Guard · Schutz · Protection · Proteccion				

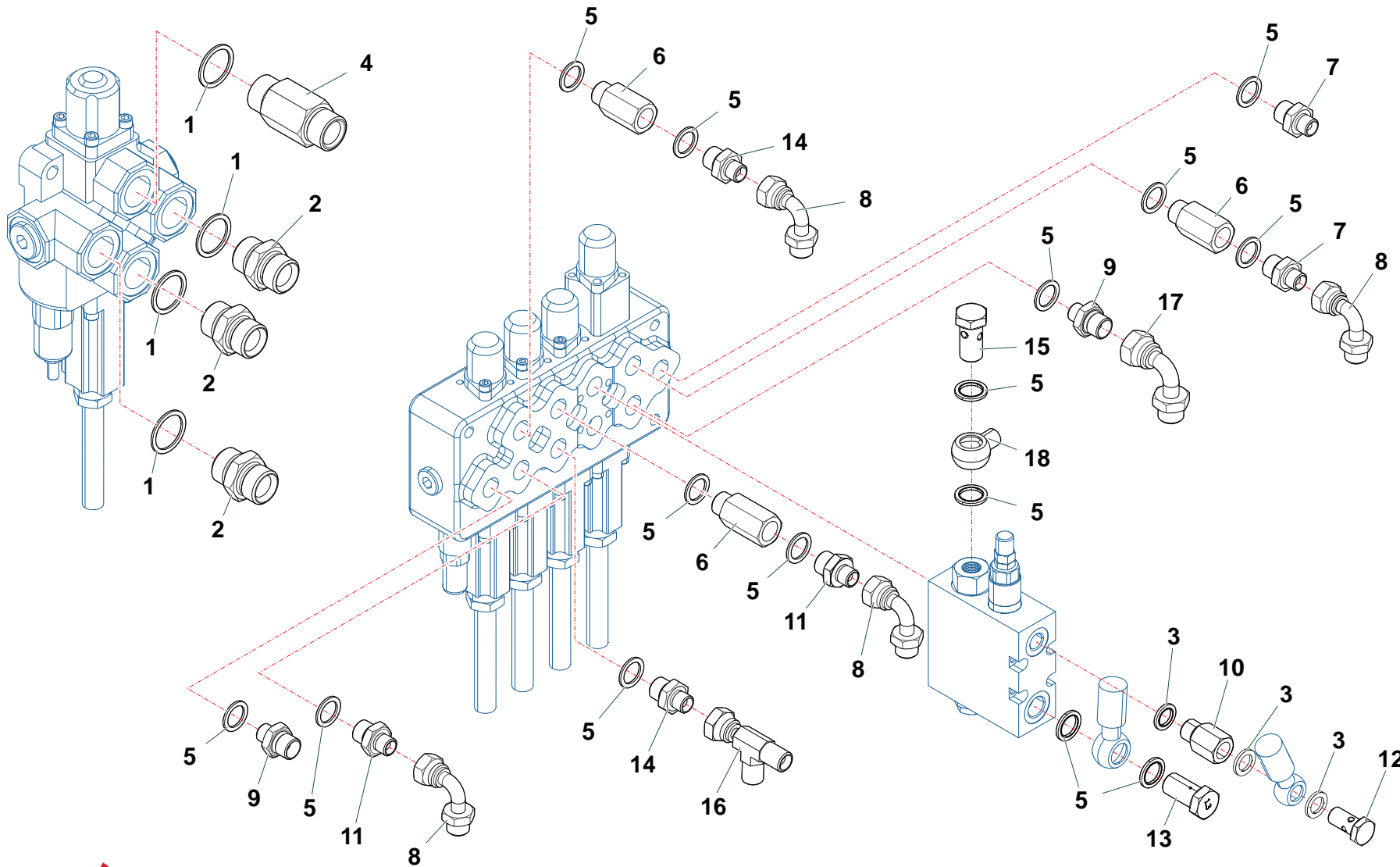

Nr	Codice Part Number Code Code Código	TPE500	TPE520	TPE600			Denominazione · Denomination · Bezeichnung · Denomination · Denominacion	Validità Validity Gültigkeit Validité Validez	Nm	Sostituito da Replaced by Ersetzt durch Remplacé par Sustituido por	Sostituisce il Replaces the Ersetzt das Remplace le Sustituye a la
1	0436003	4	4	4			Rondella · Washer · Scheibe · Rondelle · Arandela				
2	0402006	3	3	3			Nipplo · Nipple · Nippel · Niplo · Niple				
3	0436007	3	3	3			Rondella · Washer · Scheibe · Rondelle · Arandela				
4	0437002	1	1	1			Prolunga · Extension · Verlaengerung · prolonge · Prolungacion				
5	0436006	14	14	14			Rondella · Washer · Scheibe · Rondelle · Arandela				
6	0426010	3	3	3			Prolunga · Extension · Verlaengerung · prolonge · Prolungacion				
7	TK5190400	2	2	2			Riduzione · Nipple · Nippel · Adapteur · Reduccion				
8	0405002	4	4	4			Curva · Curve · Bogen · Courbe · Curva				
9	0402003	2	2	2			Nipplo · Nipple · Nippel · Niplo · Niple				
10	0426011	1	1	1			Prolunga · Extension · Verlaengerung · prolonge · Prolungacion				
11	TK5190300	2	2	2			Riduzione · Nipple · Nippel · Adapteur · Reduccion				
12	0412002	1	1	1			Vite cava · Hollow Screw · Hohlschraube · Vis creuse · Tornillo hueco				
13	0412008	2	2	2			Vite cava · Hollow Screw · Hohlschraube · Vis creuse · Tornillo hueco				
14	0401003	2	2	2			Riduzione · Nipple · Nippel · Adapteur · Reduccion				
15	0412003	1	1	1			Vite cava · Hollow Screw · Hohlschraube · Vis creuse · Tornillo hueco				
16	0410026	1	1	1			Raccordo · Connection · Anschluss · Raccord · Brida				
17	0405003	1	1	1			Curva · Curve · Bogen · Courbe · Curva				
18	0428005	1	1	1			Raccordo · Connection · Anschluss · Raccord · Brida				

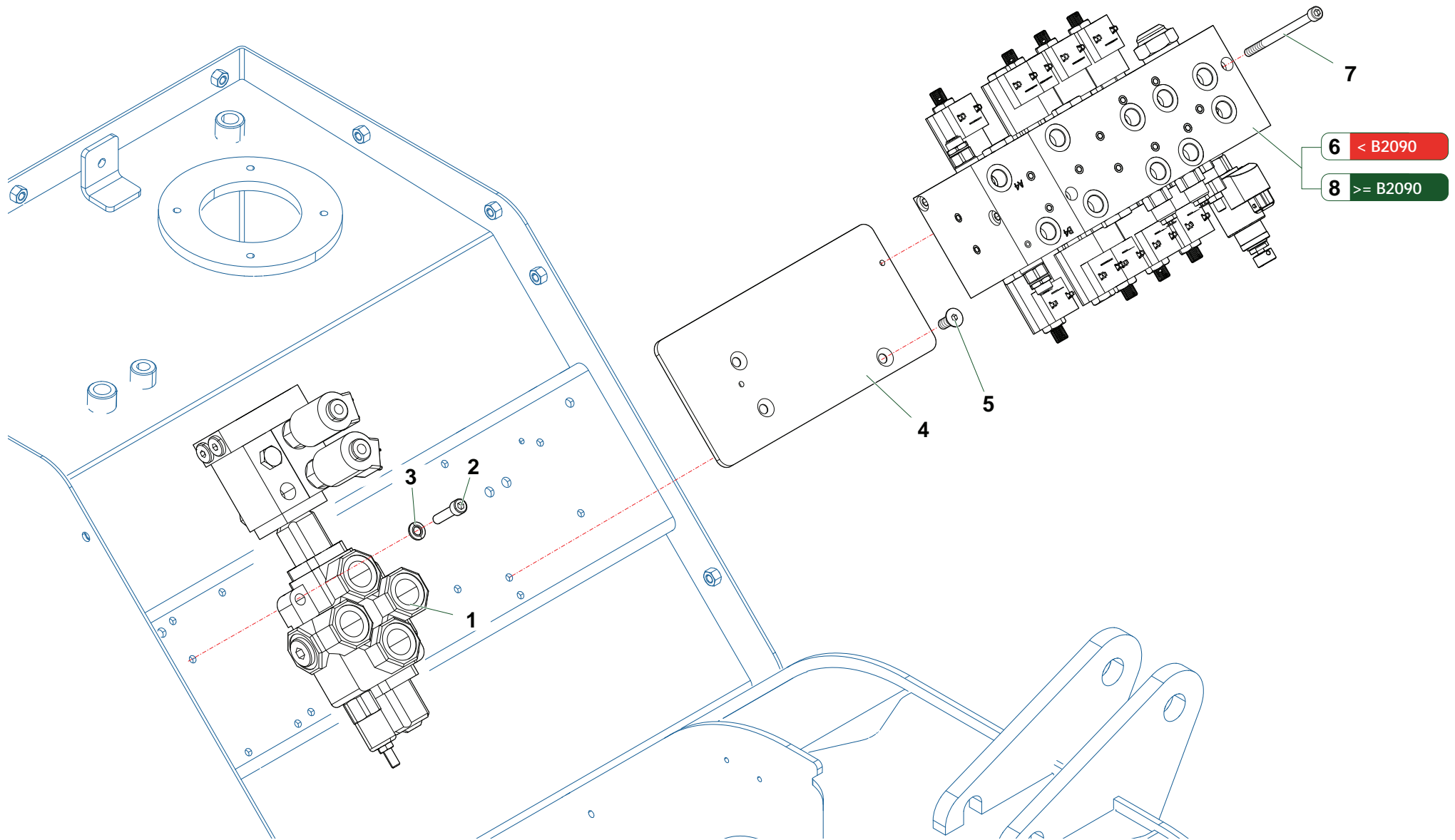

Nr	Codice Part Number Code Code Código	TPE500	TPE520	TPE600			Denominazione · Denomination · Bezeichnung · Denomination · Denominacion	Validità Validity Gültigkeit Validité Validez	Nm	Sostituito da Replaced by Ersetzt durch Remplacé par Sustituido por	Sostituisce il Replaces the Ersetzt das Remplace le Sustituye a la
1	1305216	1	1	1			Distributore · Control valve · Steuerblock · Distributeur · Distribuidor				
2	0317008Z	2	2	2			Vite · Bolt · Schraube · Vis · Tornillo				
3	031B005Z	8	8	8			Rondella · Washer · Scheibe · Rondelle · Arandela				
4	TP51122300	1	1	1			Supporto · Bracket · Halterung · Support · Soporte				
5	0311002Z	3	3	3			Vite · Bolt · Schraube · Vis · Tornillo				
6	1306087	1	1	1			Distributore · Control valve · Steuerblock · Distributeur · Distribuidor				
7	0316020Z	2	2	2			Vite · Bolt · Schraube · Vis · Tornillo				
8	1306090	1	1	1			Distributore · Control valve · Steuerblock · Distributeur · Distribuidor				

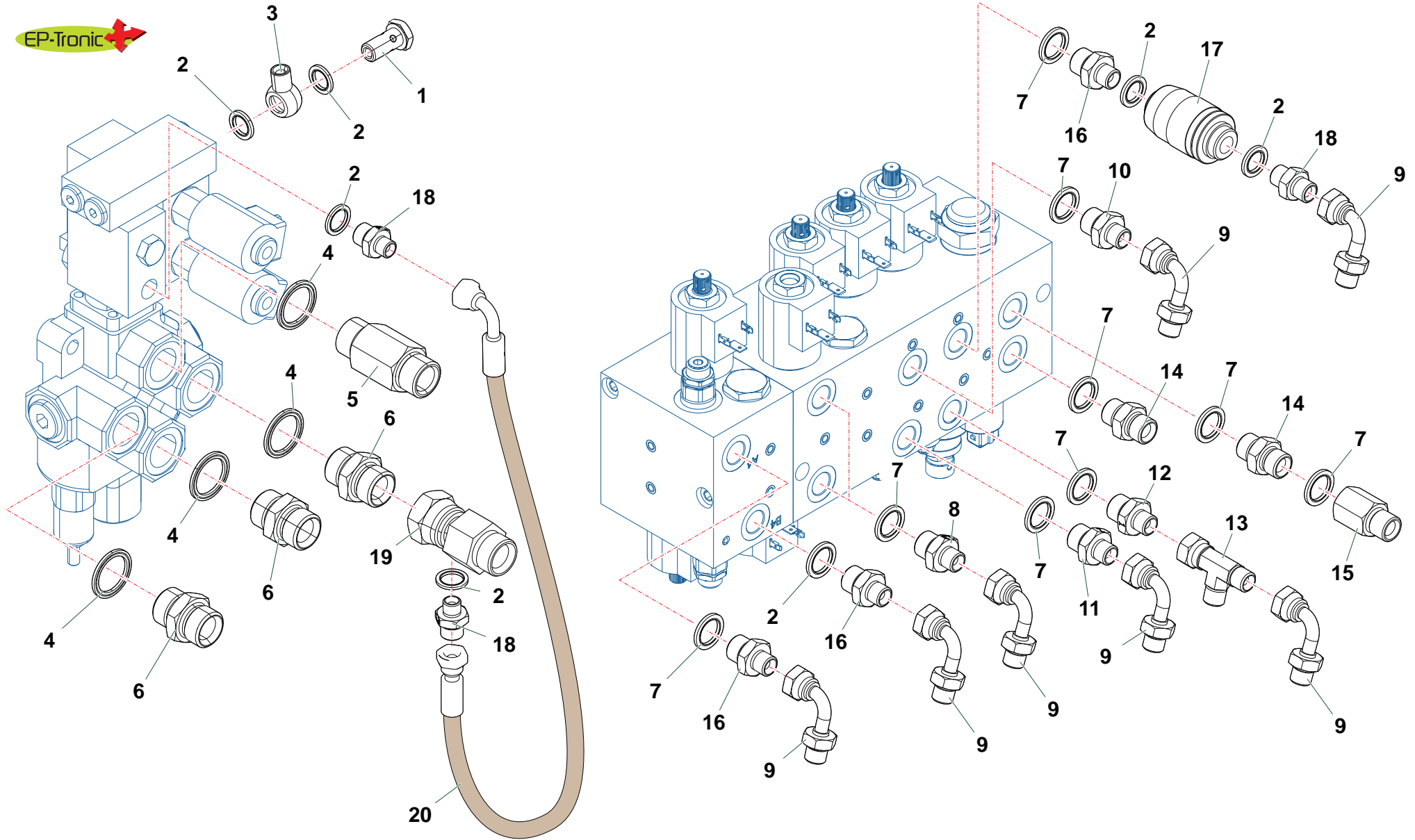

TPE_DX_02_Distributore EP-TRONIC

Nr	Codice Part Number Code Code Código	TPE500	TPE520	TPE600	TPE600S	Denominazione · Denomination · Bezeichnung · Denomination · Denominacion	Validità Validity Gültigkeit Validité Validez	Nm	Sostituito da Replaced by Ersetzt durch Remplacé par Sustituido por	Sostituisce il Replaces the Ersetzt das Remplace le Sustituye a la
1	0412002	1	1	1	1	Vite cava · Hollow Screw · Hohlschraube · Vis creuse · Tornillo hueco				
2	0436007	5	5	5	5	Rondella · Washer · Scheibe · Rondelle · Arandela				
3	0428004	1	1	1	1	Raccordo · Connection · Anschluss · Raccord · Brida				
4	0436003	4	4	4	4	Rondella · Washer · Scheibe · Rondelle · Arandela				
5	0437002	1	1	1	1	Prolunga · Extension · Verlaengerung · prolonge · Prolungacion				
6	0402006	3	3	3	3	Nipplo · Nipple · Nippel · Niplo · Niple				
7	0436006	10	10	10	10	Rondella · Washer · Scheibe · Rondelle · Arandela				
8	TK5190200	3	3	3	3	Riduzione · Nipple · Nippel · Adapteur · Reduccion				
9	0405002	6	6	6	6	Curva · Curve · Bogen · Courbe · Curva				
10	TK5190500	1	1	1	1	Riduzione · Nipple · Nippel · Adapteur · Reduccion				
11	TK5190300	1	1	1	1	Riduzione · Nipple · Nippel · Adapteur · Reduccion				
12	TK5190400	1	1	1	1	Riduzione · Nipple · Nippel · Adapteur · Reduccion				
13	0410026	1	1	1	1	Raccordo · Connection · Anschluss · Raccord · Brida				
14	0402003	2	2	2	2	Nipplo · Nipple · Nippel · Niplo · Niple				
15	0426010	1	1	1	1	Prolunga · Extension · Verlaengerung · prolonge · Prolungacion				
16	0401003	4	4	4	4	Riduzione · Nipple · Nippel · Adapteur · Reduccion				
17	0417072	1	1	1	1	Valvola · Valve · Ventil · Soupape · Válvula				
18	0402002	2	2	2	2	Nipplo · Nipple · Nippel · Niplo · Niple				
19	0434012	1	1	1	1	Raccordo · Connection · Anschluss · Raccord · Brida				
20	0501722	1	1	1	1	Tubo · Pipe · Schlauch · Tuyau · Tubo				

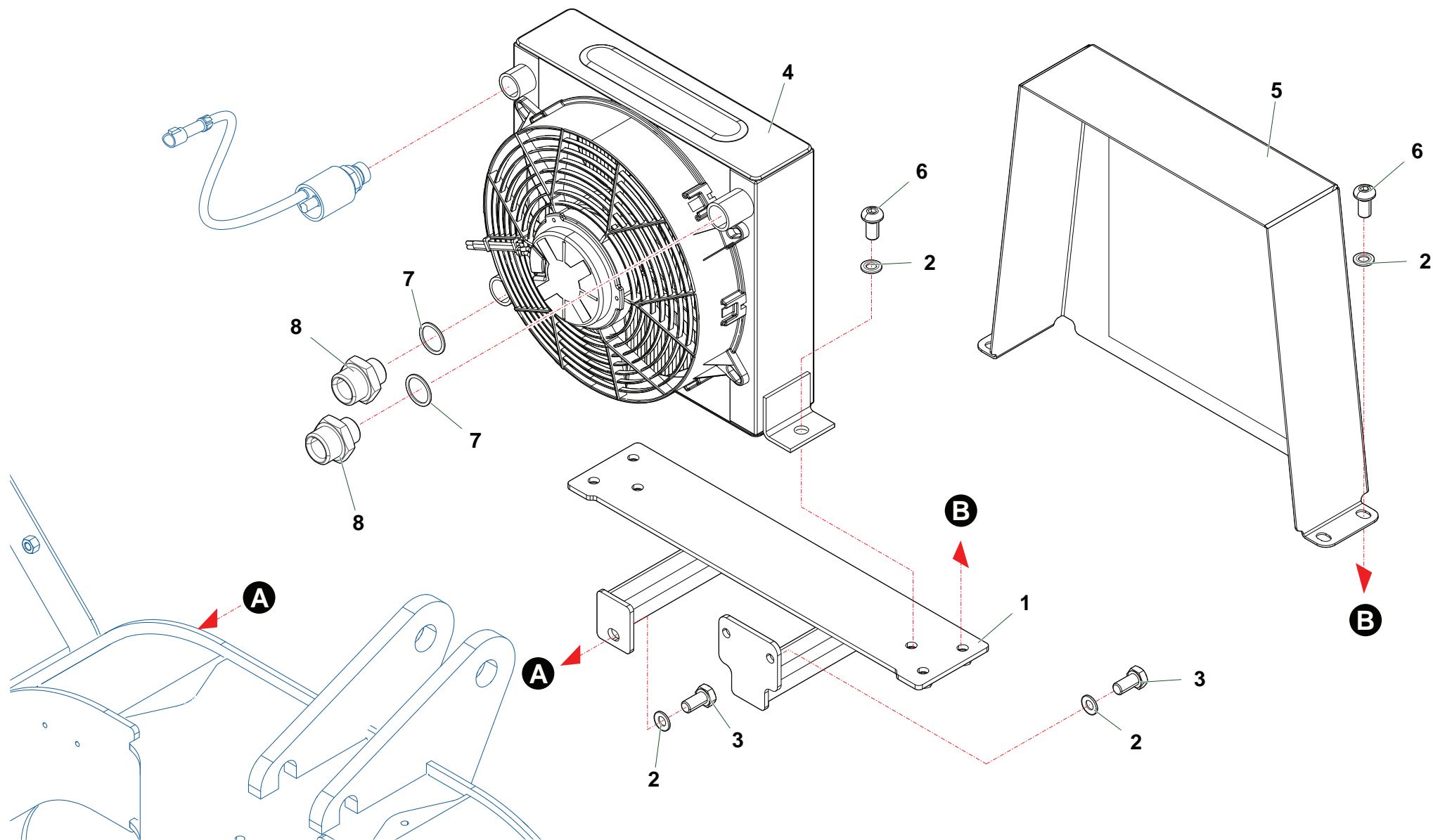

Nr	Codice Part Number Code Code Código	TPE500	TPE520	TPE600			Denominazione · Denomination · Bezeichnung · Denomination · Denominacion	Validità Validity Gültigkeit Validité Validez	Nm	Sostituito da Replaced by Ersetzt durch Remplacé par Sustituido por	Sostituisce il Replaces the Ersetzt das Remplace le Sustituye a la
1	TSP50070500	1	1	1			Supporto · Bracket · Halterung · Support · Soporte				
2	031B006Z	9	9	9			Rondella · Washer · Scheibe · Rondelle · Arandela				
3	0342004Z	3	3	3			Vite · Bolt · Schraube · Vis · Tornillo				
4	2301365	1	1	1			Scambiatore di calore · Heat exchanger · Ölkühler · Refroidisseur · Intercambiador de calor				
5	TP51170100	1	1	1			Protezione · Guard · Schutz · Protection · Proteccion				
6	032A002Z	6	6	6			Vite · Bolt · Schraube · Vis · Tornillo				
7	0436003	2	2	2			Rondella · Washer · Scheibe · Rondelle · Arandela				
8	0402006	2	2	2			Nipplo · Nipple · Nippel · Niplo · Niple				

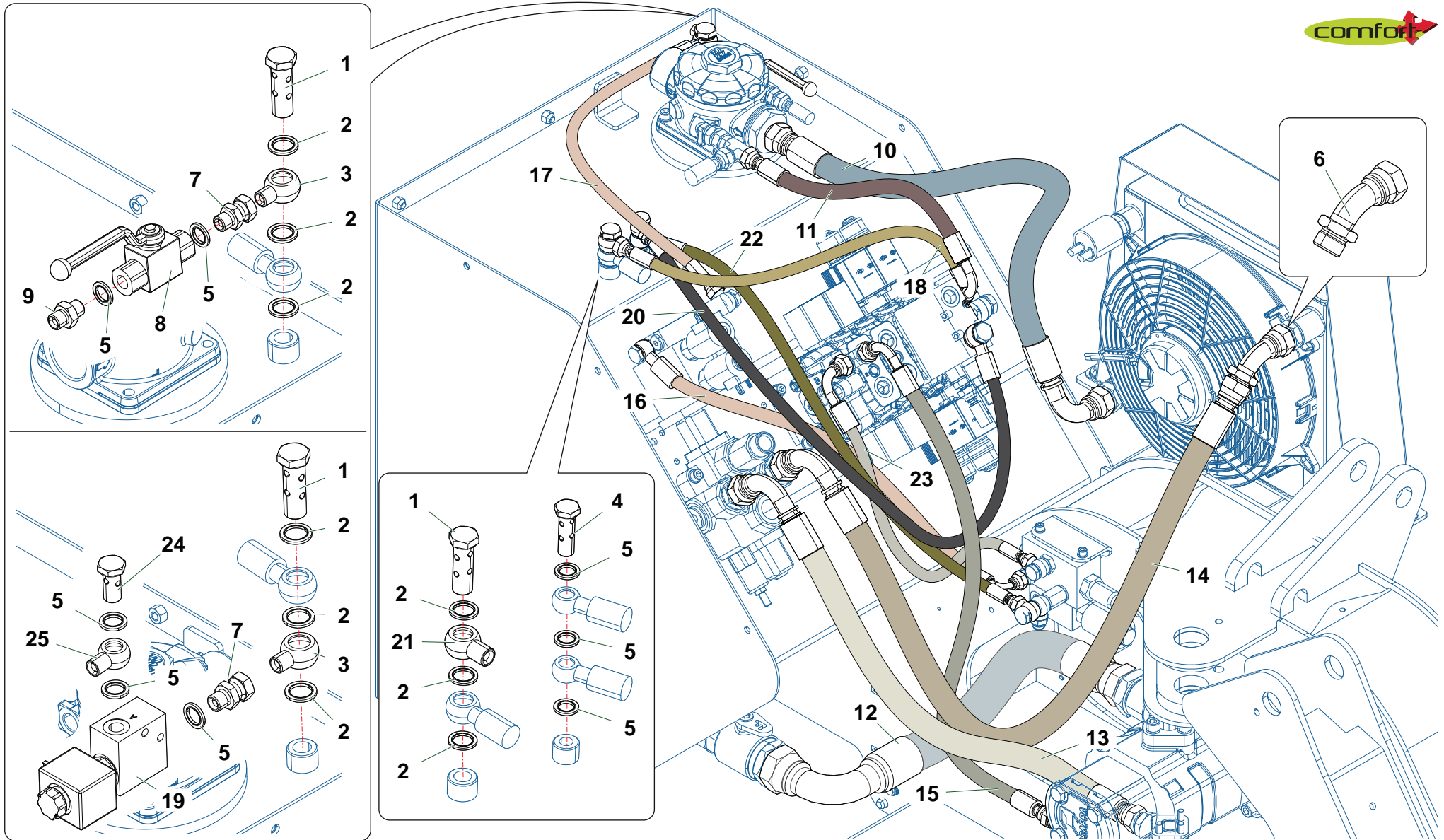

TPE_02_ Impianto idraulico alimentazione

Nr	Codice Part Number Code Code Código	TPE500	TPE520	TPE600		Denominazione · Denomination · Bezeichnung · Denomination · Denominacion	Validità Validity Gültigkeit Validité Validez	Nm	Sostituito da Replaced by Ersetzt durch Remplacé par Sustituido por	Sostituisce il Replaces the Ersetzt das Remplace le Sustituye a la
1	0412012	2	2	2		Vite cava · Hollow Screw · Hohlschraube · Vis creuse · Tornillo hueco				
2	0436006	6	6	6		Rondella · Washer · Scheibe · Rondelle · Arandela				
3	0428005	1	1	1		Raccordo · Connection · Anschluss · Raccord · Brida				
4	0412011	1	1	1		Vite cava · Hollow Screw · Hohlschraube · Vis creuse · Tornillo hueco				
5	0436007	5	5	5		Rondella · Washer · Scheibe · Rondelle · Arandela				
6	0424006	1	1	1		Curva · Curve · Bogen · Courbe · Curva				
7	0407002	1	1	1		Raccordo · Connection · Anschluss · Raccord · Brida				
8	0409007	1	1	1		Rubinetto · Cock · Schlusshanduentil · Robinet · Valvula de compuerta				
9	0402002	1	1	1		Nipplo · Nipple · Nippel · Niplo · Niple				
10	0522021	1	1	1		Tube · Pipe · Schlauch · Tuyau · Tubo				
11	0502565	1	1	1		Tube · Pipe · Schlauch · Tuyau · Tubo				
12	0513013	1	1	1		Tube · Pipe · Schlauch · Tuyau · Tubo				
13	0504049	1	1	1		Tube · Pipe · Schlauch · Tuyau · Tubo				
14	0522026	1	1	1		Tube · Pipe · Schlauch · Tuyau · Tubo				
15	0502371	1	1	1		Tube · Pipe · Schlauch · Tuyau · Tubo				
16	0501799	1	1	1		Tube · Pipe · Schlauch · Tuyau · Tubo				
17	0501939	1	1	1		Tube · Pipe · Schlauch · Tuyau · Tubo				
18	0502566	1	1	1		Tube · Pipe · Schlauch · Tuyau · Tubo				
19	0417141	1	1	1		Elettrovalvola · Solenoid · Elektroventil · Solenoide · Electrovalvula				
20	0501548	1	1	1		Tube · Pipe · Schlauch · Tuyau · Tubo				
21	0428003	1	1	1		Raccordo · Connection · Anschluss · Raccord · Brida				
22	0501577	1	1	1		Tube · Pipe · Schlauch · Tuyau · Tubo				
23	0501967	1	1	1		Tube · Pipe · Schlauch · Tuyau · Tubo				
24	0412002	1	1	1		Vite cava · Hollow Screw · Hohlschraube · Vis creuse · Tornillo hueco				
25	0428004	1	1	1		Raccordo · Connection · Anschluss · Raccord · Brida				

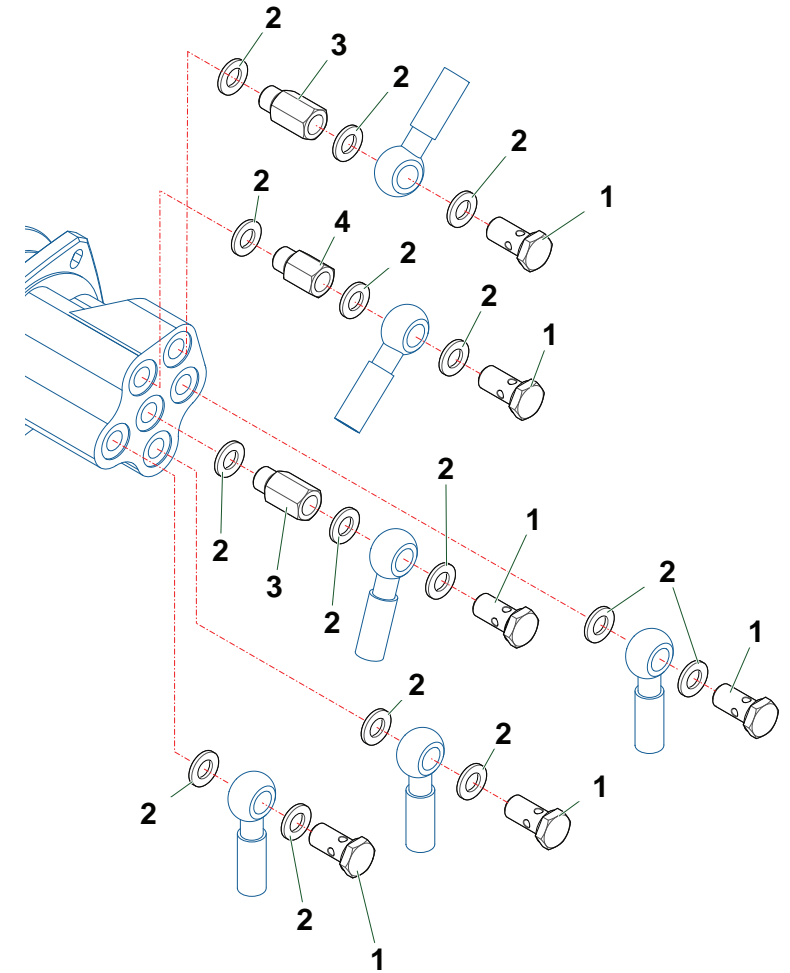
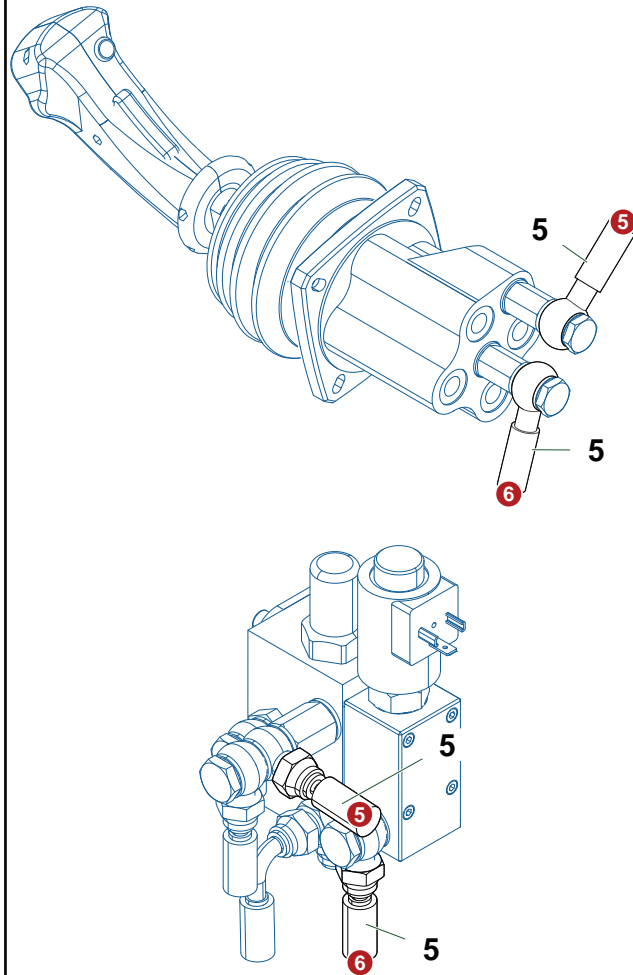
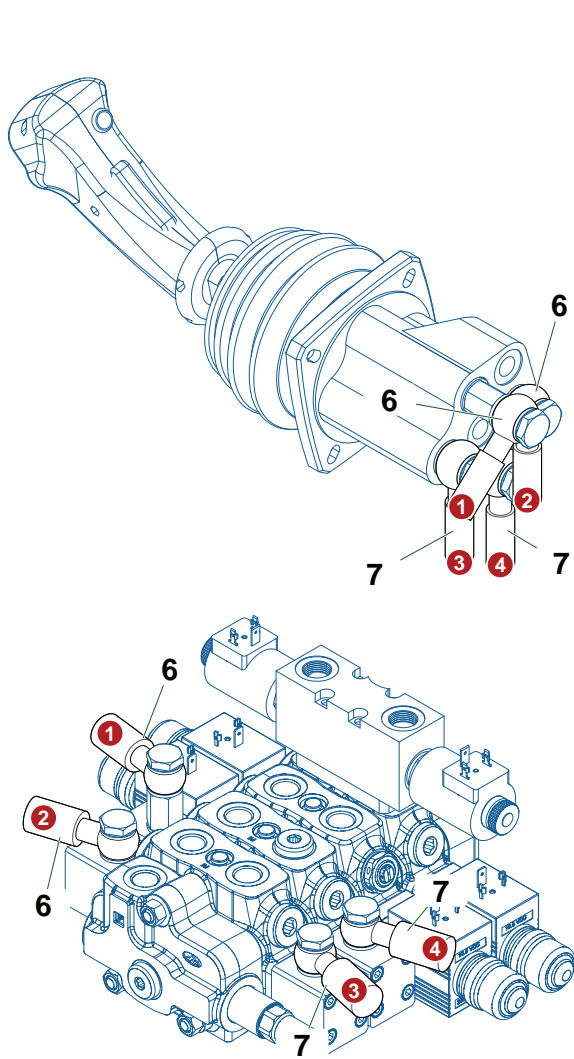

Nr	Codice Part Number Code Code Código	TPE500	TPE520	TPE600			Denominazione · Denomination · Bezeichnung · Denomination · Denominacion	Validità Validity Gültigkeit Validité Validez	Nm	Sostituito da Replaced by Ersetzt durch Remplacé par Sustituido por	Sostituisce il Replaces the Ersetzt das Remplace le Sustituye a la
1	0412015	6	6	6			Raccordo · Connection · Anschluss · Raccord · Brida				
2	0436007	15	15	15			Rondella · Washer · Scheibe · Rondelle · Arandela				
3	0426015	2	2	2			Prolunga · Extension · Verlaengerung · prolonge · Prolungacion				
4	0426011	1	1	1			Prolunga · Extension · Verlaengerung · prolonge · Prolungacion				
5	0519018	2	2	2			Tubo · Pipe · Schlauch · Tuyau · Tubo				
6	0519005	2	2	2			Tubo · Pipe · Schlauch · Tuyau · Tubo				
7	0519004	2	2	2			Tubo · Pipe · Schlauch · Tuyau · Tubo				

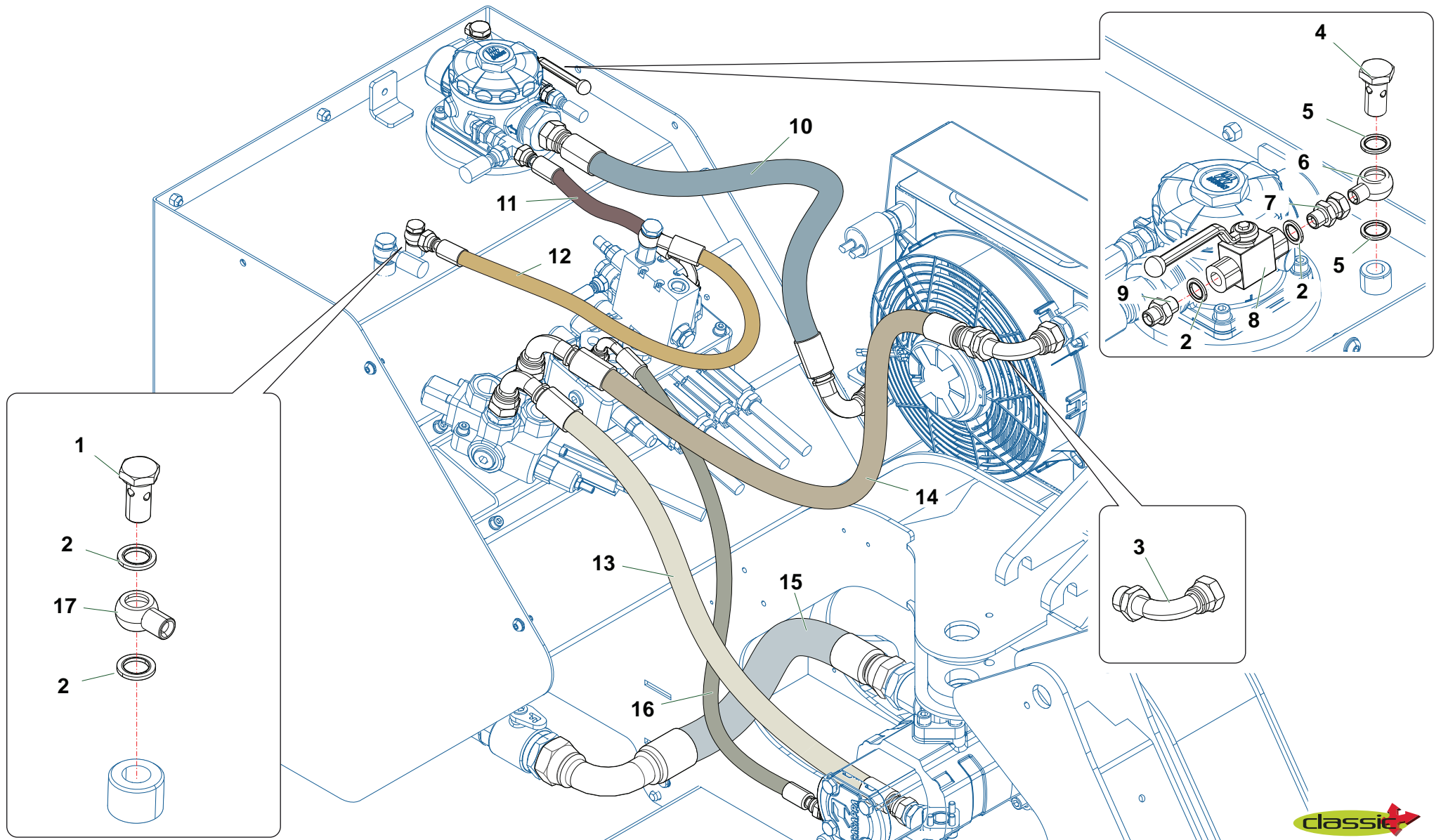

TPE_02_ Impianto idraulico alimentazione cavi



Nr	Codice Part Number Code Code Código	TPE500	TPE520	TPE600		Denominazione · Denomination · Bezeichnung · Denomination · Denominacion	Validità Validity Gültigkeit Validité Validez	Nm	Sostituito da Replaced by Ersetzt durch Remplacé par Sustituido por	Sostituisce il Replaces the Ersetzt das Remplace le Sustituye a la
1	0412002	1	1	1		Vite cava · Hollow Screw · Hohlschraube · Vis creuse · Tornillo hueco				
2	0436007	4	4	4		Rondella · Washer · Scheibe · Rondelle · Arandela				
3	0405006	1	1	1		Curva · Curve · Bogen · Courbe · Curva				
4	0412003	1	1	1		Vite cava · Hollow Screw · Hohlschraube · Vis creuse · Tornillo hueco				
5	0436006	2	2	2		Rondella · Washer · Scheibe · Rondelle · Arandela				
6	0428005	1	1	1		Raccordo · Connection · Anschluss · Raccord · Brida				
7	0407002	1	1	1		Raccordo · Connection · Anschluss · Raccord · Brida				
8	0409007	1	1	1		Rubinetto · Cock · Schlusshanduentil · Robinet · Valvula de compuerta				
9	0402002	1	1	1		Nipplo · Nipple · Nippel · Niplo · Niple				
10	0522021	1	1	1		Tube · Pipe · Schlauch · Tuyau · Tubo				
11	0502451	1	1	1		Tube · Pipe · Schlauch · Tuyau · Tubo				
12	0501548	1	1	1		Tube · Pipe · Schlauch · Tuyau · Tubo				
13	0504208	1	1	1		Tube · Pipe · Schlauch · Tuyau · Tubo				
14	0522026	1	1	1		Tube · Pipe · Schlauch · Tuyau · Tubo				
15	0513013	1	1	1		Tube · Pipe · Schlauch · Tuyau · Tubo				
16	0502155	1	1	1		Tube · Pipe · Schlauch · Tuyau · Tubo				
17	0428004	1	1	1		Raccordo · Connection · Anschluss · Raccord · Brida				

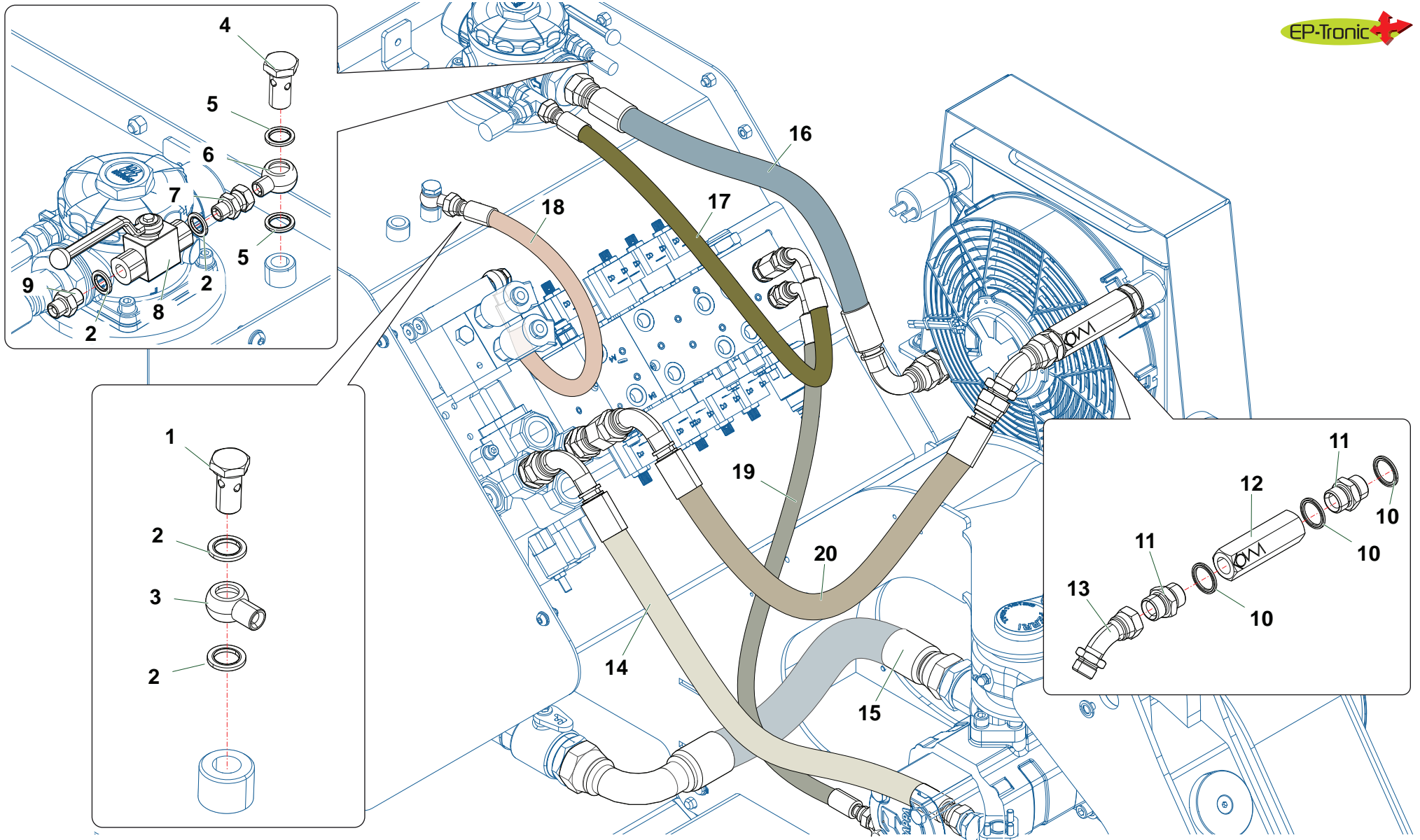

TPE_02_ Impianto idraulico alimentazione EP-TRONIC

Nr	Codice Part Number Code Code Código	TPE500	TPE520	TPE600		Denominazione · Denomination · Bezeichnung · Denomination · Denominacion	Validità Validity Gültigkeit Validité Validez	Nm	Sostituito da Replaced by Ersetzt durch Remplacé par Sustituido por	Sostituisce il Replaces the Ersetzt das Remplace le Sustituye a la
1	0412002	1	1	1		Vite cava · Hollow Screw · Hohlschraube · Vis creuse · Tornillo hueco				
2	0436007	4	4	4		Rondella · Washer · Scheibe · Rondelle · Arandela				
3	0428004	1	1	1		Raccordo · Connection · Anschluss · Raccord · Brida				
4	0412002	1	1	1		Vite cava · Hollow Screw · Hohlschraube · Vis creuse · Tornillo hueco				
5	0436006	2	2	2		Rondella · Washer · Scheibe · Rondelle · Arandela				
6	0428005	1	1	1		Raccordo · Connection · Anschluss · Raccord · Brida				
7	0407002	1	1	1		Raccordo · Connection · Anschluss · Raccord · Brida				
8	0409007	1	1	1		Rubinetto · Cock · Schlusshanduentil · Robinet · Valvula de compuerta				
9	0402002	1	1	1		Nipplo · Nipple · Nippel · Niplo · Niple				
10	0408006	3	3	3		Rondella · Washer · Scheibe · Rondelle · Arandela				
11	0402006	2	2	2		Nipplo · Nipple · Nippel · Niplo · Niple				
12	0417176	1	1	1		Valvola · Valve · Ventil · Soupape · Válvula				
13	0424006	1	1	1		Curva · Curve · Bogen · Courbe · Curva				
14	0504049	1	1	1		Tubo · Pipe · Schlauch · Tuyau · Tubo				
15	0513013	1	1	1		Tubo · Pipe · Schlauch · Tuyau · Tubo				
16	0522021	1	1	1		Tubo · Pipe · Schlauch · Tuyau · Tubo				
17	0502162	1	1	1		Tubo · Pipe · Schlauch · Tuyau · Tubo				
18	0501719	1	1	1		Tubo · Pipe · Schlauch · Tuyau · Tubo				
19	0502155	1	1	1		Tubo · Pipe · Schlauch · Tuyau · Tubo				
20	0522026	1	1	1		Tubo · Pipe · Schlauch · Tuyau · Tubo				

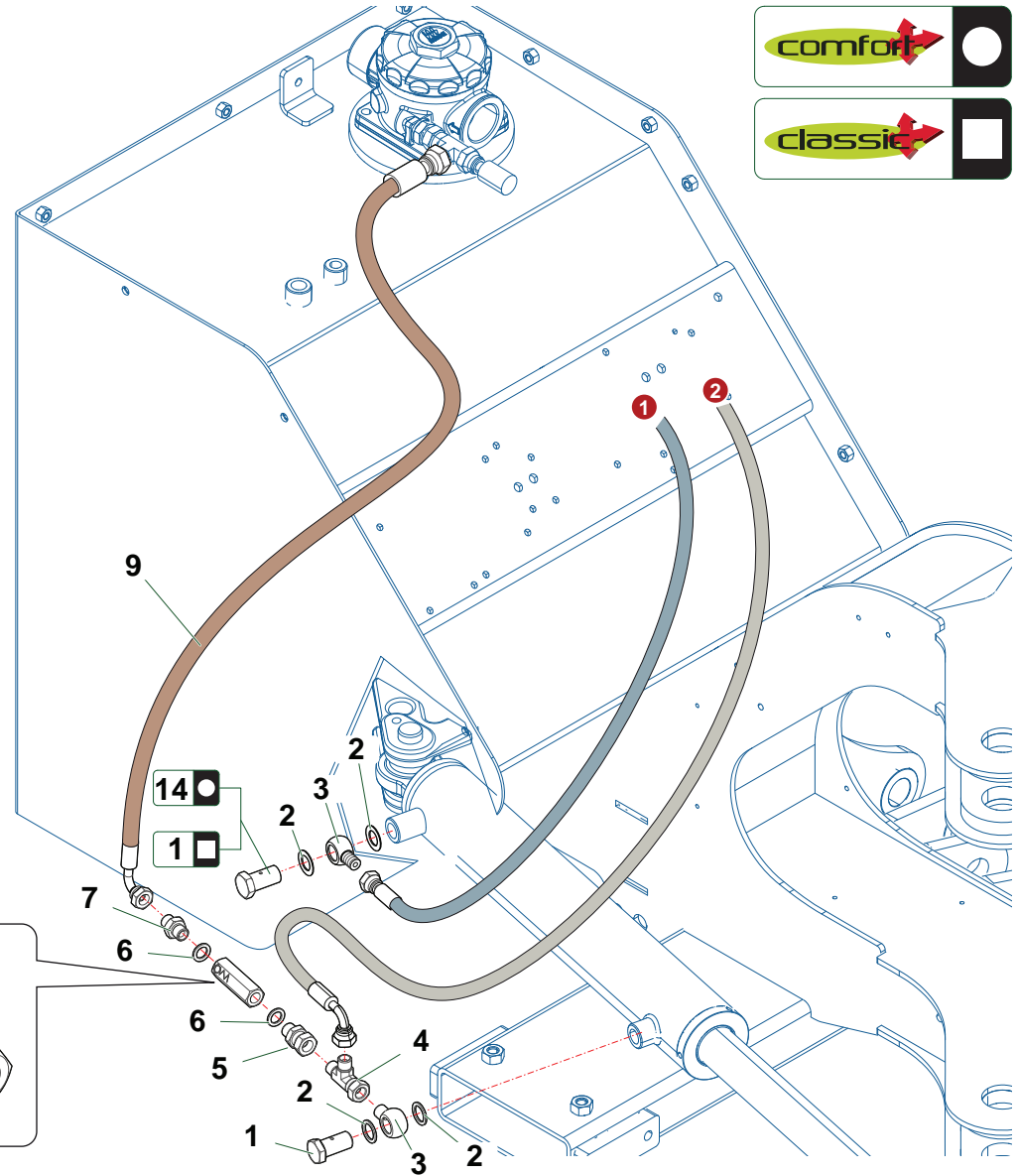
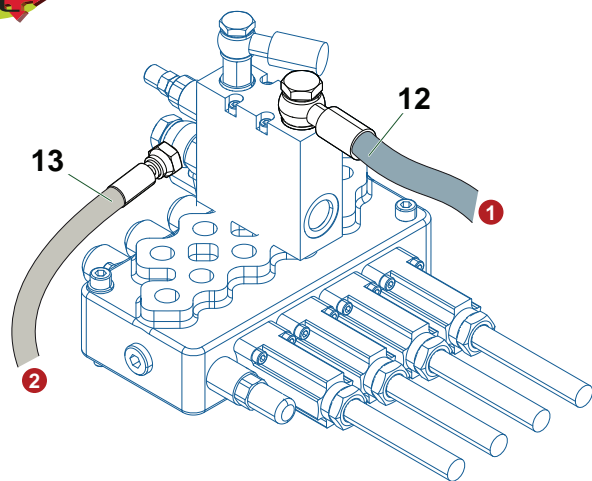
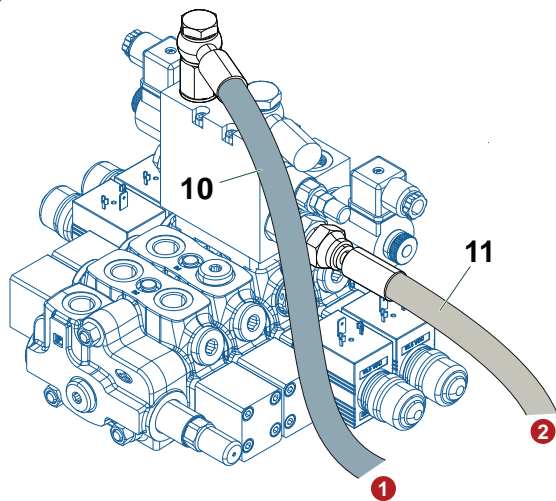

Nr	Codice Part Number Code Code Código	TPE500	TPE520	TPE600			Denominazione · Denomination · Bezeichnung · Denomination · Denominacion	Validità Validity Gültigkeit Validité Validez	Nm	Sostituito da Replaced by Ersetzt durch Remplacé par Sustituido por	Sostituisce il Replaces the Ersetzt das Remplace le Sustituye a la
1	0412008	2	2	2			Vite cava · Hollow Screw · Hohlschraube · Vis creuse · Tornillo hueco				
2	0436006	4	4	4			Rondella · Washer · Scheibe · Rondelle · Arandela				
3	0428005	2	2	2			Raccordo · Connection · Anschluss · Raccord · Brida				
4	0410026	1	1	1			Raccordo · Connection · Anschluss · Raccord · Brida				
5	0407002	1	1	1			Raccordo · Connection · Anschluss · Raccord · Brida				
6	0436007	2	2	2			Rondella · Washer · Scheibe · Rondelle · Arandela				
7	0402002	1	1	1			Nipplo · Nipple · Nippel · Niplo · Niple				
8	0417130	1	1	1			Valvola · Valve · Ventil · Soupape · Vòlvula				
9	0501756	1	1	1			Tube · Pipe · Schlauch · Tuyau · Tubo				
10	0501249	1	1	1			Tube · Pipe · Schlauch · Tuyau · Tubo				
11	0501779	1	1	1			Tube · Pipe · Schlauch · Tuyau · Tubo				
12	0501970	1	1	1			Tube · Pipe · Schlauch · Tuyau · Tubo				
13	0501339	1	1	1			Tube · Pipe · Schlauch · Tuyau · Tubo				
14	0412018	1	1	1			Vite cava · Hollow Screw · Hohlschraube · Vis creuse · Tornillo hueco				

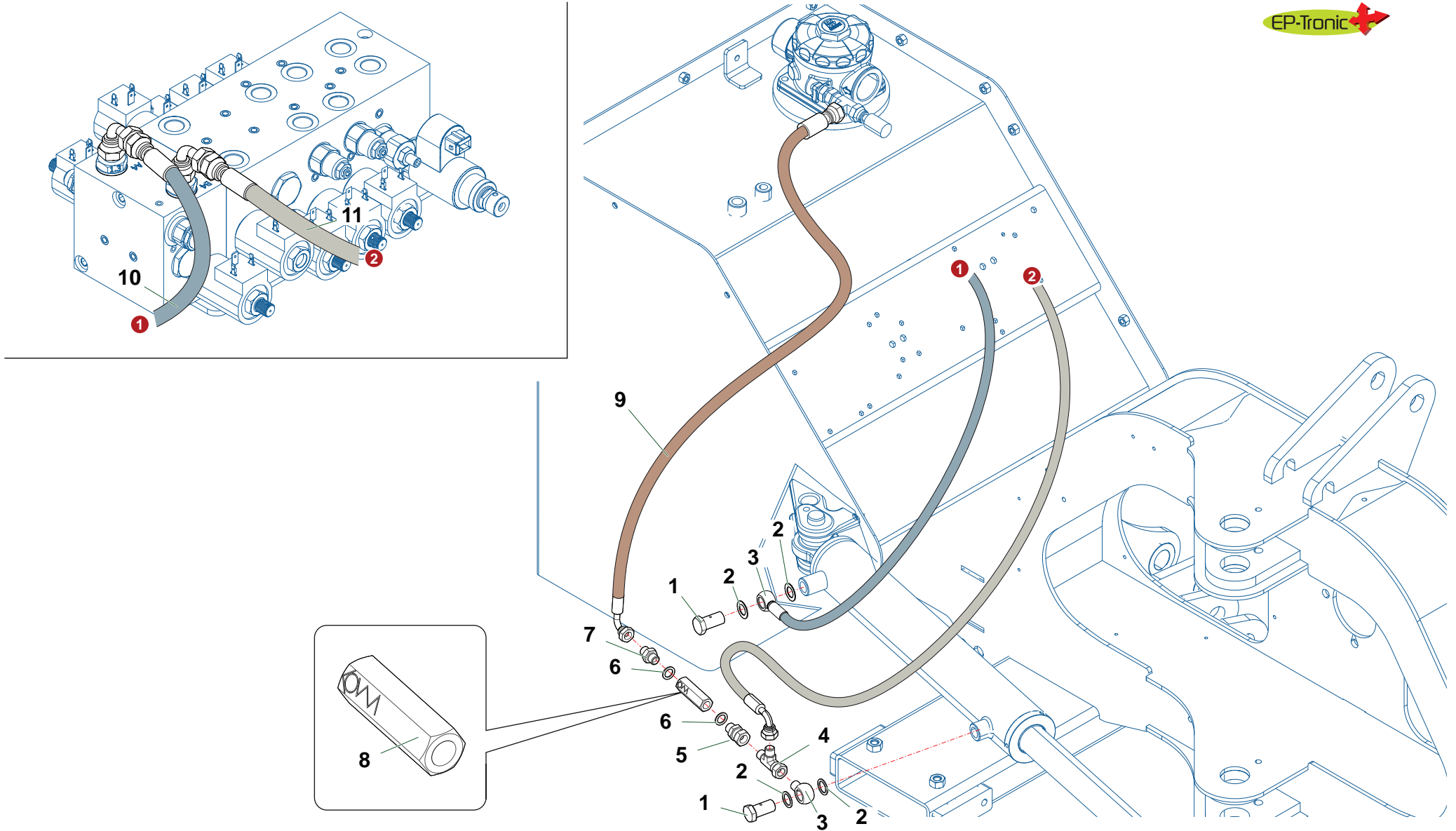

Nr	Codice Part Number Code Code Código	TPE500	TPE520	TPE600			Denominazione · Denomination · Bezeichnung · Denomination · Denominacion	Validità Validity Gültigkeit Validité Validez	Nm	Sostituito da Replaced by Ersetzt durch Remplacé par Sustituido por	Sostituisce il Replaces the Ersetzt das Remplace le Sustituye a la
1	0412008	2	2	2			Vite cava · Hollow Screw · Hohlschraube · Vis creuse · Tornillo hueco				
2	0436006	4	4	4			Rondella · Washer · Scheibe · Rondelle · Arandela				
3	0428005	2	2	2			Raccordo · Connection · Anschluss · Raccord · Brida				
4	0410026	1	1	1			Raccordo · Connection · Anschluss · Raccord · Brida				
5	0407002	1	1	1			Raccordo · Connection · Anschluss · Raccord · Brida				
6	0436007	2	2	2			Rondella · Washer · Scheibe · Rondelle · Arandela				
7	0402002	1	1	1			Nipplo · Nipple · Nippel · Niplo · Niple				
8	0417130	1	1	1			Valvola · Valve · Ventil · Soupape · Vòlvula				
9	0501756	1	1	1			Tubo · Pipe · Schlauch · Tuyau · Tubo				
10	0501249	1	1	1			Tubo · Pipe · Schlauch · Tuyau · Tubo				
11	0501757	1	1	1			Tubo · Pipe · Schlauch · Tuyau · Tubo				

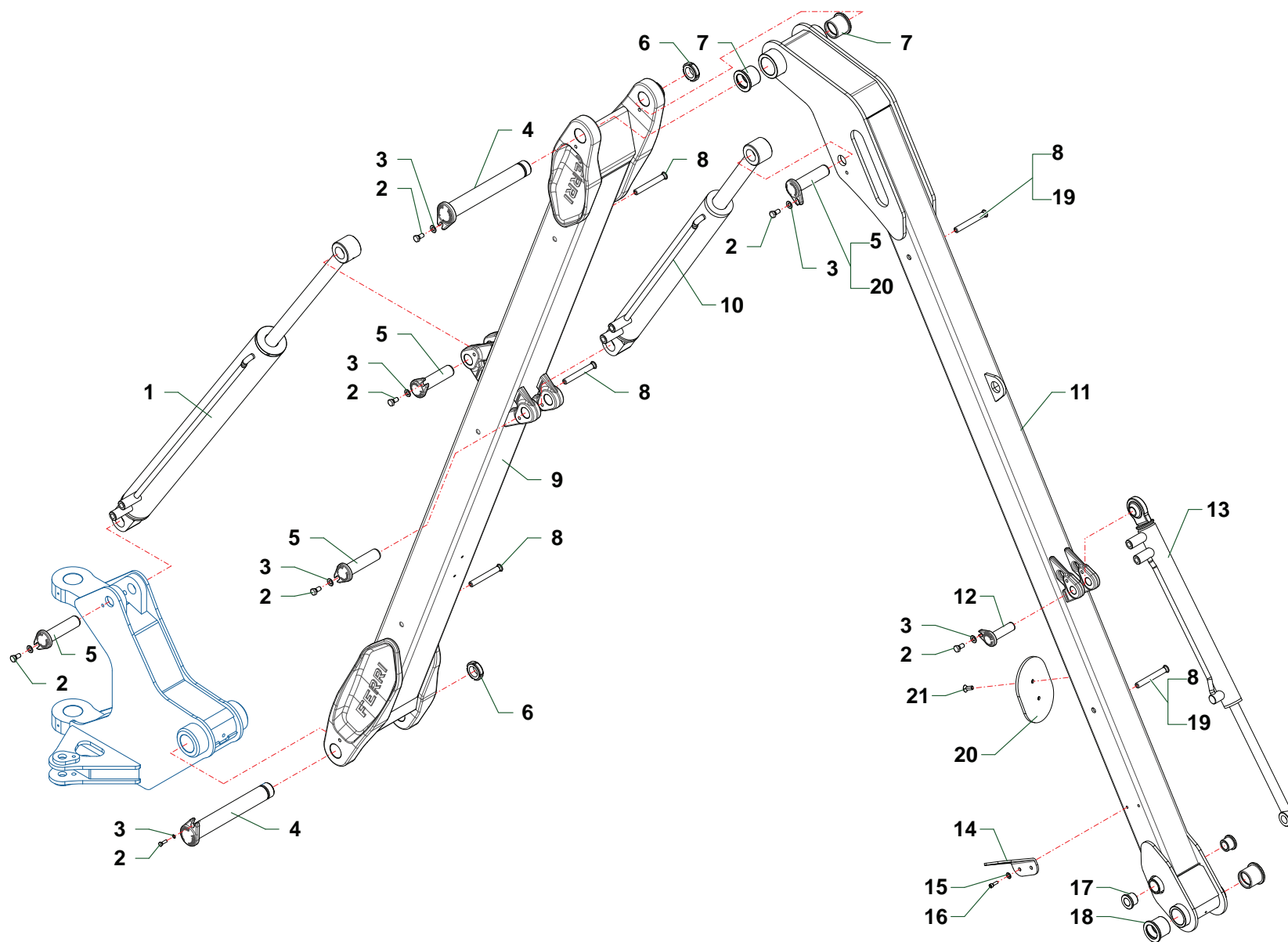

TP61_01_CAT9

Nr	Codice Part Number Code Code Código	TPE500	TPE600			Denominazione · Denomination · Bezeichnung · Denomination · Denominacion	Validità Validity Gültigkeit Validité Validez	Nm	Sostituito da Replaced by Ersetzt durch Remplacé par Sustituido por	Sostituisce il Replaces the Ersetzt das Remplace le Sustituye a la
1	27173000	1	1			Martinetto · Cylinder · Zylinder · Vérin · Gato				
2	0342004Z	7	7			Vite · Bolt · Schraube · Vis · Tornillo				
3	031B006Z	7	7			Rondella · Washer · Scheibe · Rondelle · Arandela				
4	TM56110100	2	2			Perno · Pin · Zapfen · Axe · Perno				
5	TKV65110100	4	4			Perno · Pin · Zapfen · Axe · Perno				
6	0363006	2	2			Ghiera · Locknut · Sicherungsring · Ecrou freine · Arandela				
7	1001017	2	2			Boccola · Bushing · Buchse · Bague · Casquillo				
8	TP61290100		3			Colonna · Column · Saeule · Colonne · Columna				
9	TM45210500	1				Braccio · Arm · Arm · Bras · Brazo				
9	TP61210100		1			Bracci · Arms · Arme · Bras · Brazos				
10	27185000	1	1			Martinetto · Cylinder · Zylinder · Vérin · Gato				
11	TM45210600	1				Braccio · Arm · Arm · Bras · Brazo				
11	TP61210200		1			Bracci · Arms · Arme · Bras · Brazos				
12	TM56110400	1	1			Perno · Pin · Zapfen · Axe · Perno				
13	27172000	1	1			Martinetto · Cylinder · Zylinder · Vérin · Gato				
14	TP48290300	1	1			Supporto · Bracket · Halterung · Support · Soporte				
15	031B005Z	6	6			Rondella · Washer · Scheibe · Rondelle · Arandela				
16	0347007Z	2	2			Vite · Bolt · Schraube · Vis · Tornillo				
17	1004001	2	2			Boccola · Bushing · Buchse · Bague · Casquillo				
18	1001031	2	2			Boccola · Bushing · Buchse · Bague · Casquillo				
19	TM56290100	4	2			Colonna · Column · Saeule · Colonne · Columna				
20	TPE600120100	1	1			Supporto · Bracket · Halterung · Support · Soporte				
21	0389003Z	2	2			Vite · Bolt · Schraube · Vis · Tornillo				

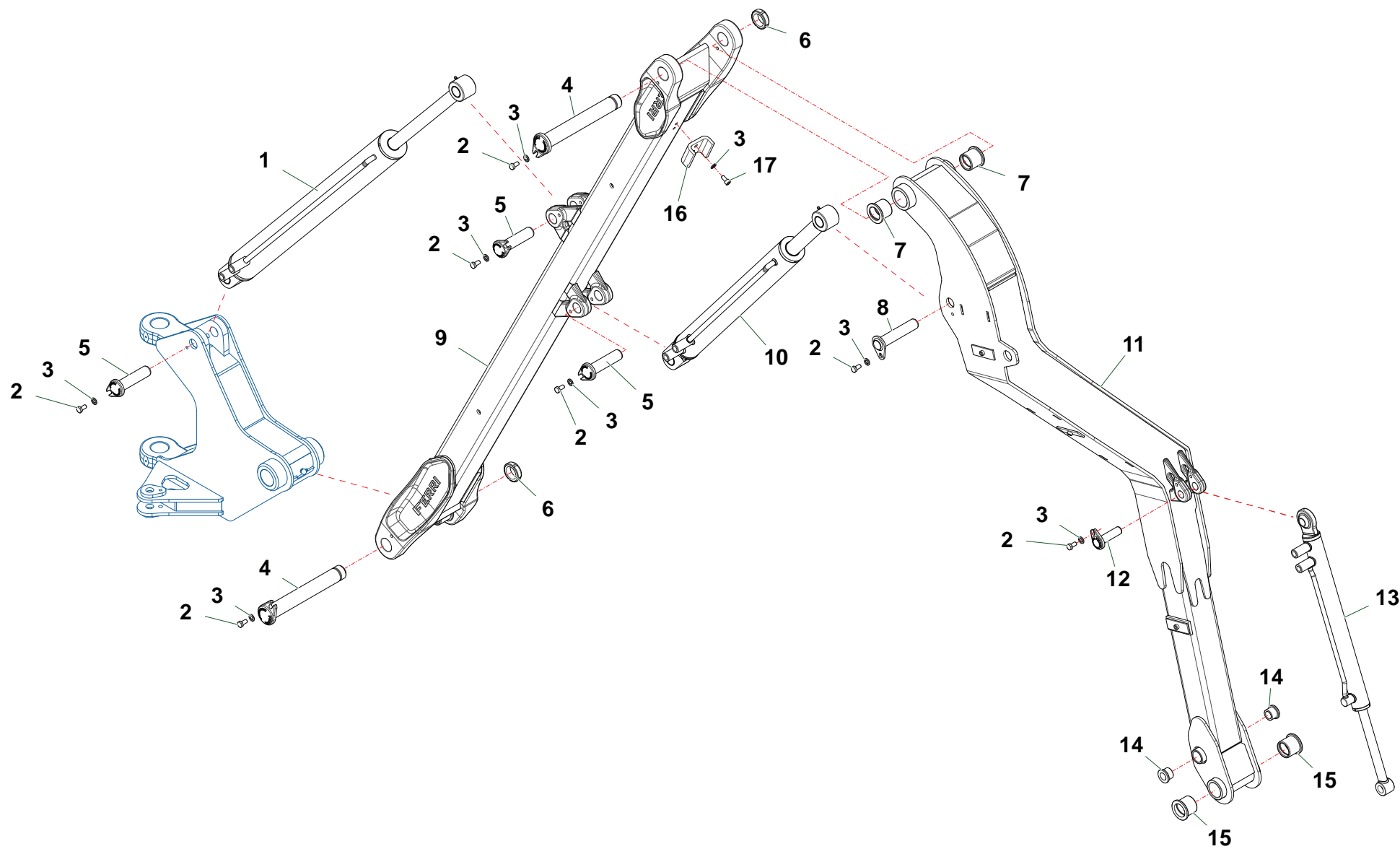

TPE520_02_CAT19

Nr	Codice Part Number Code Code Código	TPE520				Denominazione · Denomination · Bezeichnung · Denomination · Denominacion	Validità Validity Gültigkeit Validité Validez	Nm	Sostituito da Replaced by Ersetzt durch Remplacé par Sustituido por	Sostituisce il Replaces the Ersetzt das Remplace le Sustituye a la
1	27173000	1				Martinetto · Cylinder · Zylinder · Vérin · Gato				
2	0342004Z	7				Vite · Bolt · Schraube · Vis · Tornillo				
3	031B006Z	9				Rondella · Washer · Scheibe · Rondelle · Arandela				
4	TM56110100	2				Perno · Pin · Zapfen · Axe · Perno				
5	TKV65110100	3				Perno · Pin · Zapfen · Axe · Perno				
6	0363006	2				Ghiera · Locknut · Sicherungsring · Ecrou freine · Arandela				
7	1001017	2				Boccola · Bushing · Buchse · Bague · Casquillo				
8	TGA46110100	1				Perno · Pin · Zapfen · Axe · Perno				
9	TP52210400	1				Braccio · Arm · Arm · Bras · Brazo				
10	27185000	1				Martinetto · Cylinder · Zylinder · Vérin · Gato				
11	TP52210300	1				Braccio · Arm · Arm · Bras · Brazo				
12	TM56110400	1				Perno · Pin · Zapfen · Axe · Perno				
13	27172000	1				Martinetto · Cylinder · Zylinder · Vérin · Gato				
14	1004001	2				Boccola · Bushing · Buchse · Bague · Casquillo				
15	1001031	2				Boccola · Bushing · Buchse · Bague · Casquillo				
16	TP51070800	1				Fine corsa · Stop button · Endschalter · Bout de course · Interruptor de tope				
17	0318005Z	2				Vite · Bolt · Schraube · Vis · Tornillo				

T470P
TP51
TP61
TPE500
TPE520
TPE600

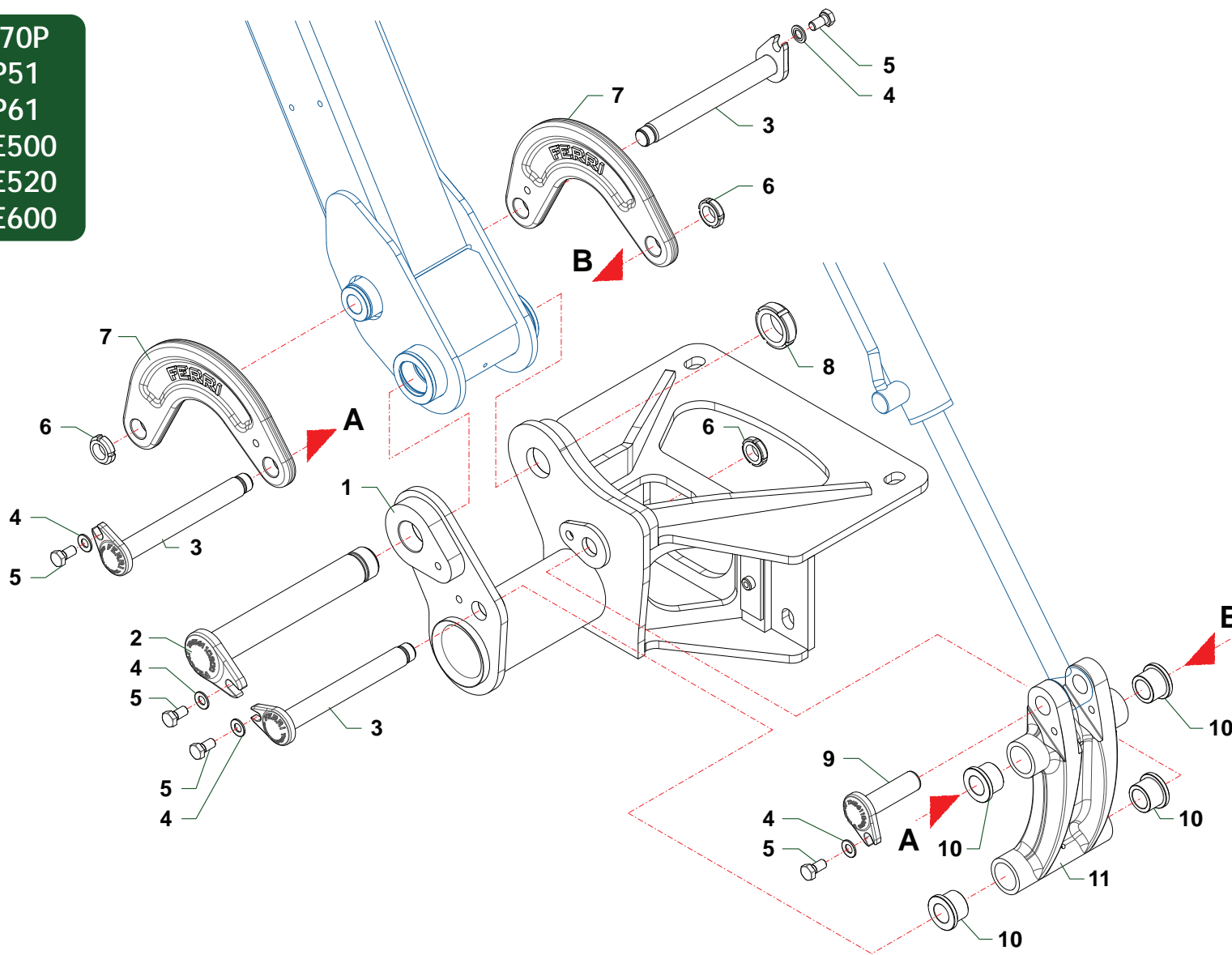

TP61_01_CAT10B

Nr	Codice Part Number Code Code Código					Denominazione · Denomination · Bezeichnung · Denomination · Denominacion	Validità Validity Gültigkeit Validité Validez	Nm	Sostituito da Replaced by Ersetzt durch Remplacé par Sustituido por	Sostituisce il Replaces the Ersetzt das Remplace le Sustituye a la
1	TM56070200	1				Attacco · Linkage · Anschluss · Attelage · Ataque				
2	TM56110200	1				Perno · Pin · Zapfen · Axe · Perno				
3	TM56110300	2				Perno · Pin · Zapfen · Axe · Perno				
4	0342004Z	5				Vite · Bolt · Schraube · Vis · Tornillo				
5	031B006Z	5				Rondella · Washer · Scheibe · Rondelle · Arandela				
6	0363007	3				Ghiera · Locknut · Sicherungsring · Ecrou freine · Arandela				
7	TM56200100	2				Leva · Lever · Hebel · Levier · Palanca				
8	0363005	1				Ghiera · Locknut · Sicherungsring · Ecrou freine · Arandela				
9	TM56110400	1				Perno · Pin · Zapfen · Axe · Perno				
10	1004001	4				Boccola · Bushing · Buchse · Bague · Casquillo				
11	TM56200300S	1				Puntone · Strut · Druckstab · Poinçon · Puntal				

T470P
T530P
TP51
TP61
TP66
TPE500
TPE600

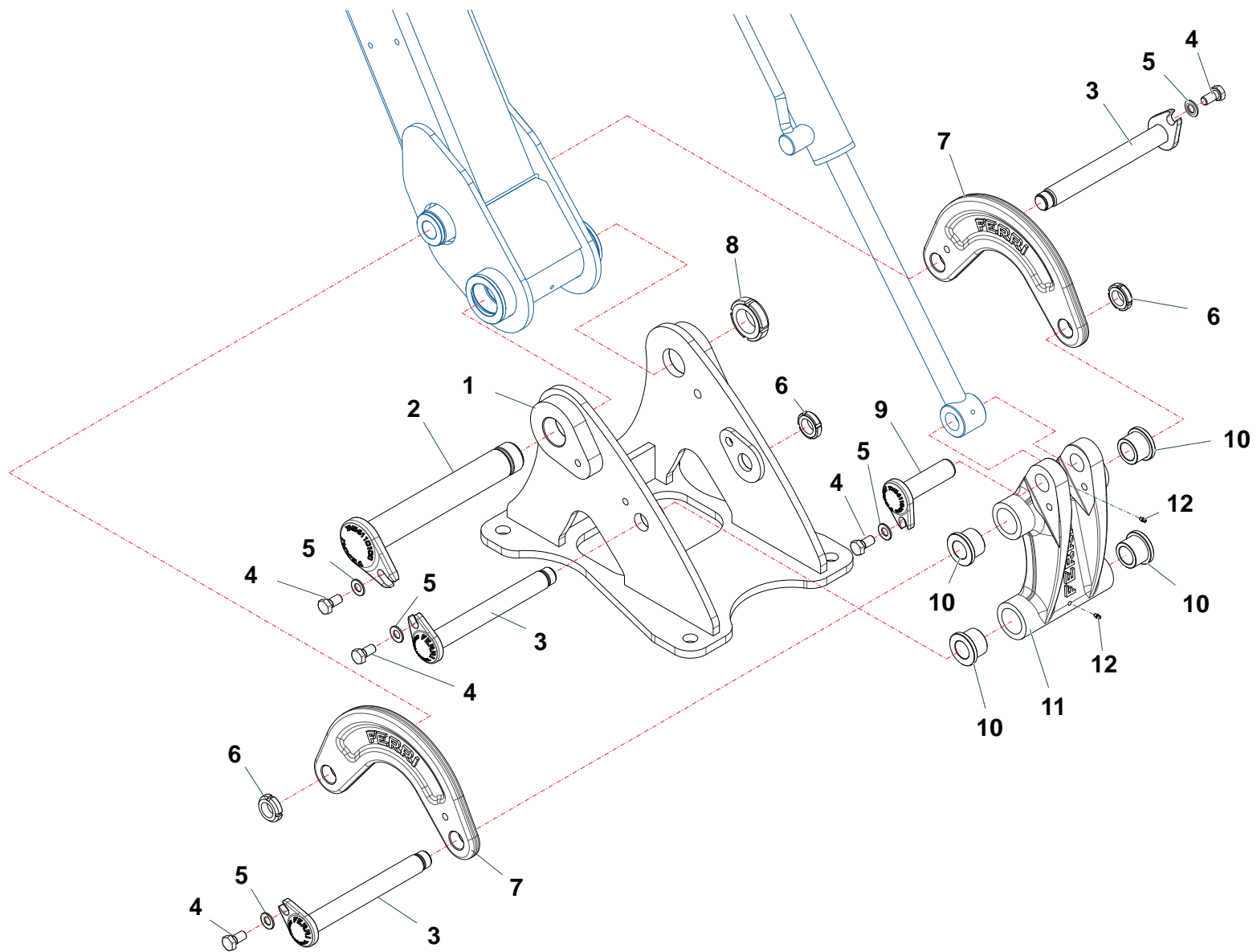

TP61_02_CAT10

Nr	Codice Part Number Code Code Código					Denominazione · Denomination · Bezeichnung · Denomination · Denominacion	Validità Validity Gültigkeit Validité Validez	Nm	Sostituito da Replaced by Ersetzt durch Remplacé par Sustituido por	Sostituisce il Replaces the Ersetzt das Remplace le Sustituye a la
1	TM56070100	1				Attacco · Linkage · Anschluss · Attelage · Ataque				
2	TM56110200	1				Perno · Pin · Zapfen · Axe · Perno				
3	TM56110300	3				Perno · Pin · Zapfen · Axe · Perno				
4	0342004Z	5				Vite · Bolt · Schraube · Vis · Tornillo				
5	0318006Z	5				Rondella · Washer · Scheibe · Rondelle · Arandela				
6	0363007	3				Ghiera · Locknut · Sicherungsring · Ecrou freine · Arandela				
7	TM56200100	2				Leva · Lever · Hebel · Levier · Palanca				
8	0363005	1				Ghiera · Locknut · Sicherungsring · Ecrou freine · Arandela				
9	TM56110400	1				Perno · Pin · Zapfen · Axe · Perno				
10	1004001	4				Boccola · Bushing · Buchse · Bague · Casquillo				
11	TM56200200I	1				Puntone · Strut · Druckstab · Poinçon · Puntal				
12	0337001	2				Ingrassatore · Grease nipple · Schmiernippel · Graisseur · Engrasador				

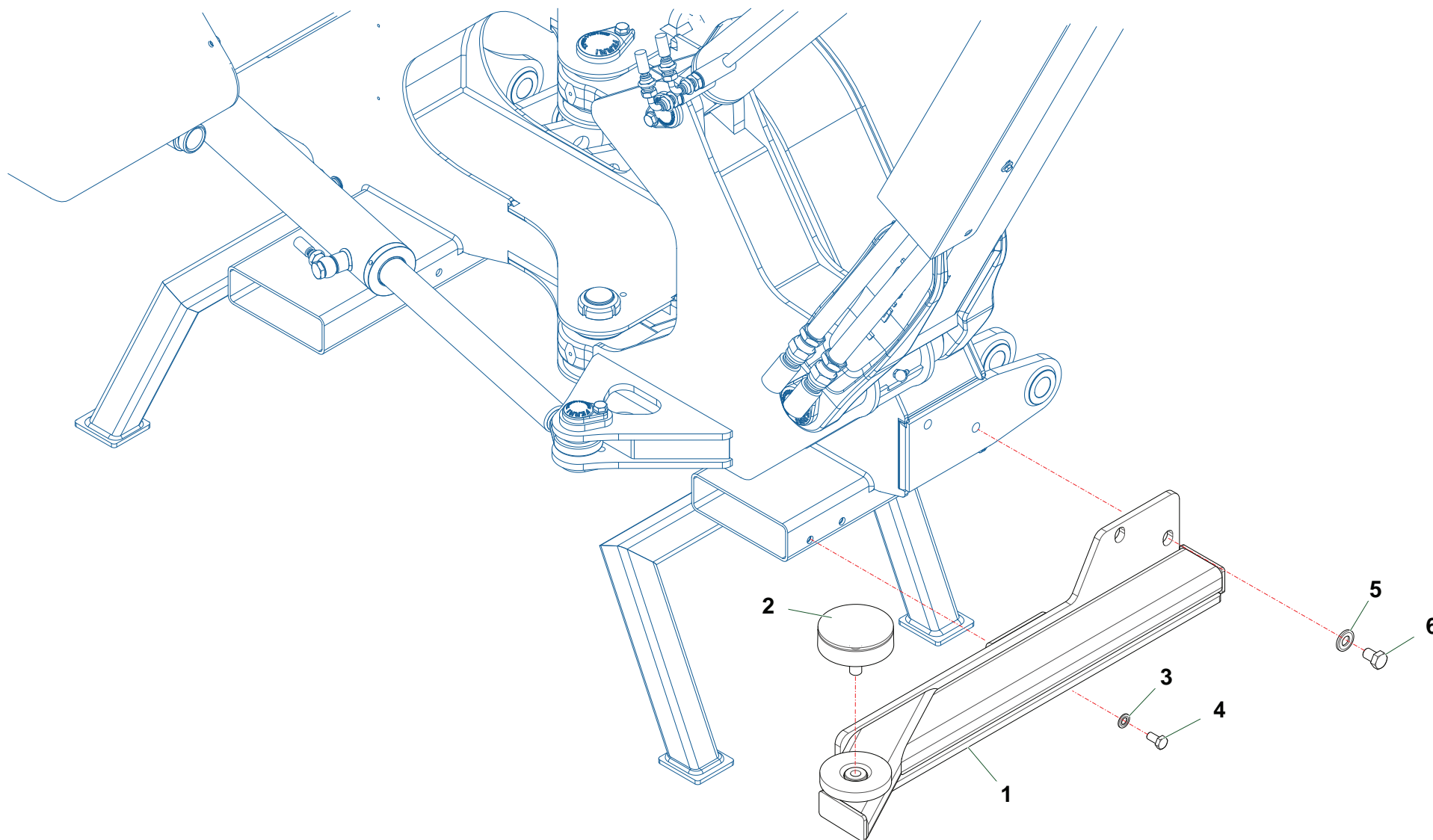

Nr	Codice Part Number Code Code Código	TPE520					Denominazione · Denomination · Bezeichnung · Denomination · Denominacion	Validità Validity Gültigkeit Validité Validez	Nm	Sostituito da Replaced by Ersetzt durch Remplacé par Sustituido por	Sostituisce il Replaces the Ersetzt das Remplace le Sustituye a la
1	TSP52200600	1					Supporto · Bracket · Halterung · Support · Soporte				
2	3201006	1					Tampone · Pad · Stopfen · Tampon · Tapon				
3	031B006Z	2					Rondella · Washer · Scheibe · Rondelle · Arandela				
4	0342004Z	2					Vite · Bolt · Schraube · Vis · Tornillo				
5	031B002Z	2					Rondella · Washer · Scheibe · Rondelle · Arandela				
6	0344002Z	2					Vite · Bolt · Schraube · Vis · Tornillo				

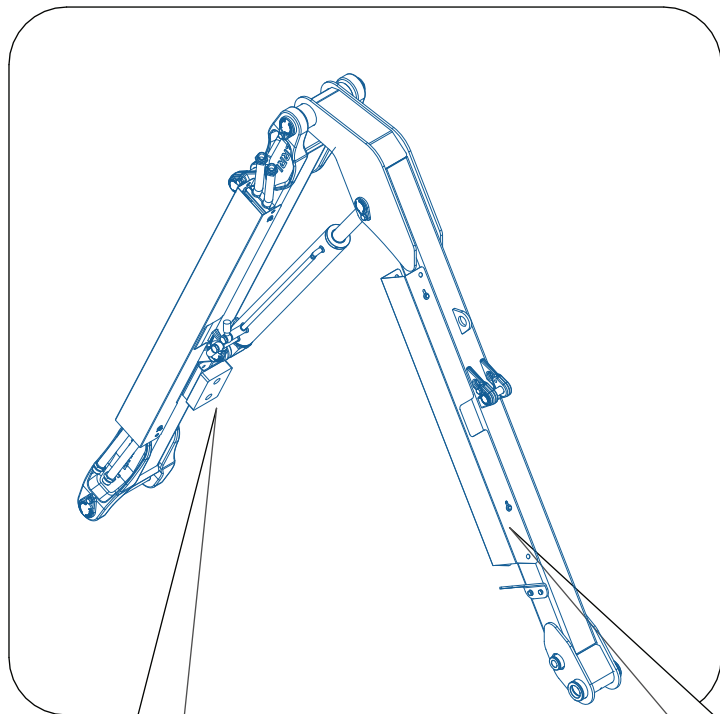

TP51 / TPE500 / TP66

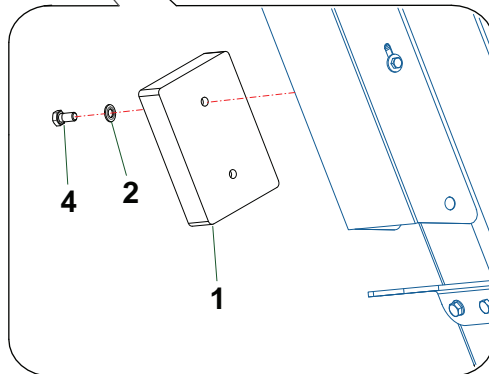
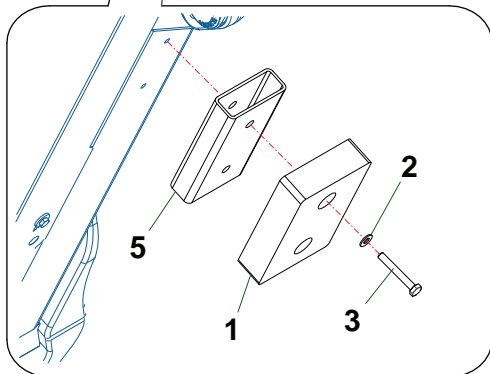
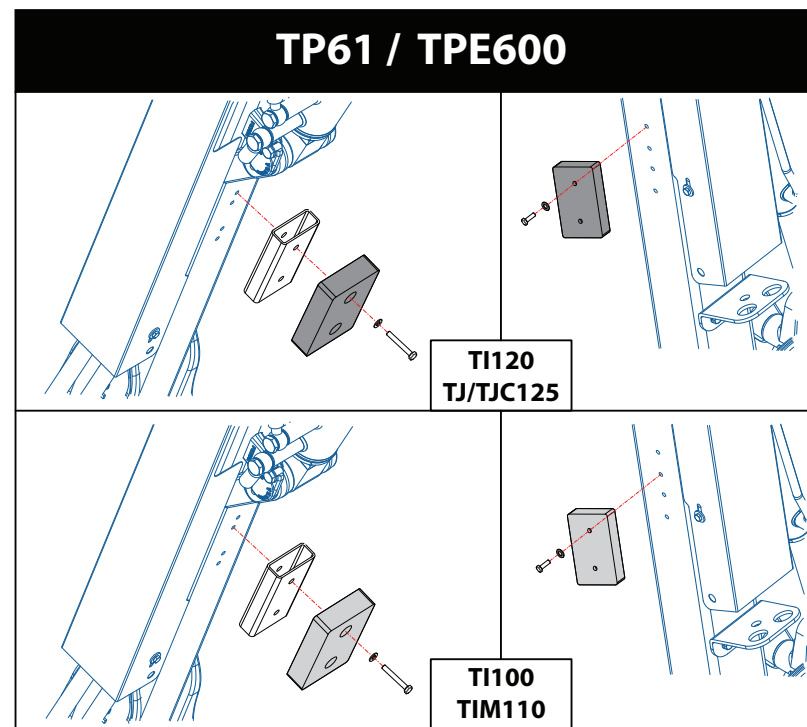
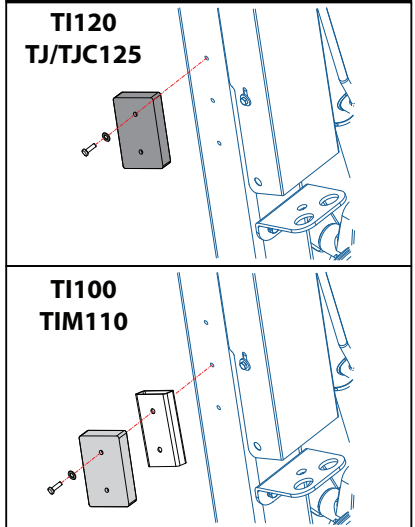

Nr	Codice Part Number Code Code Código					Denominazione · Denomination · Bezeichnung · Denomination · Denominacion	Validità Validity Gültigkeit Validité Validez	Nm	Sostituito da Replaced by Ersetzt durch Remplacé par Sustituido por	Sostituisce il Replaces the Ersetzt das Remplace le Sustituye a la
1	2301007	2				Tampone · Pad · Stopfen · Tampon · Tapon				
2	031B005Z	4				Rondella · Washer · Scheibe · Rondelle · Arandela				
3	0347013Z	2				Vite · Bolt · Schraube · Vis · Tornillo				
4	0347007Z	2				Vite · Bolt · Schraube · Vis · Tornillo				
5	TP51120700	1				Spessore · Shimset · Spurscheibe · Epaisseur · Espesor				

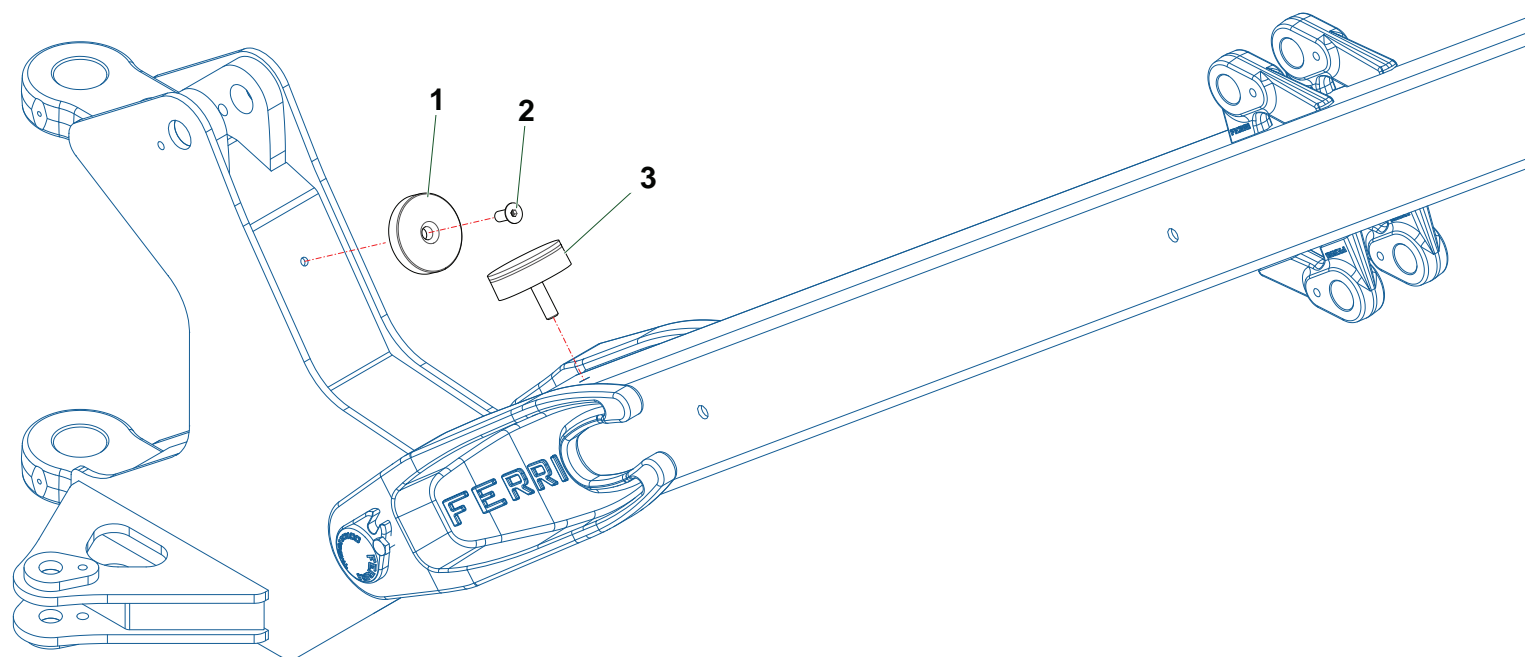

Nr	Codice Part Number Code Code Código	TP61	TP66	TPE520	TPE600		Denominazione · Denomination · Bezeichnung · Denomination · Denominacion	Validità Validity Gültigkeit Validité Validez	Nm	Sostituito da Replaced by Ersetzt durch Remplacé par Sustituido por	Sostituisce il Replaces the Ersetzt das Remplace le Sustituye a la
1	TP61120100	1	1	1	1		Tampone · Pad · Stopfen · Tampon · Tapon				
2	0312003Z	1	1	1	1		Vite · Bolt · Schraube · Vis · Tornillo				
3	3201001	1	1	1	1		Tampone · Pad · Stopfen · Tampon · Tapon				

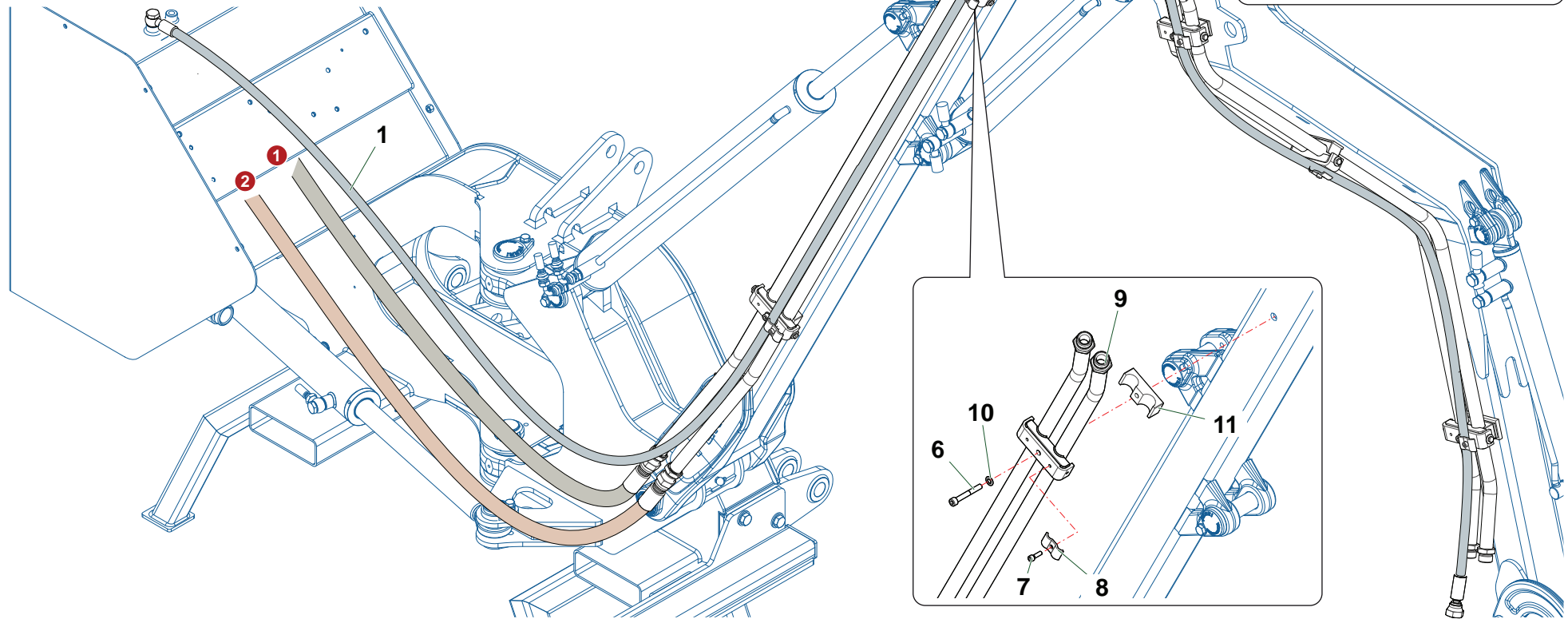
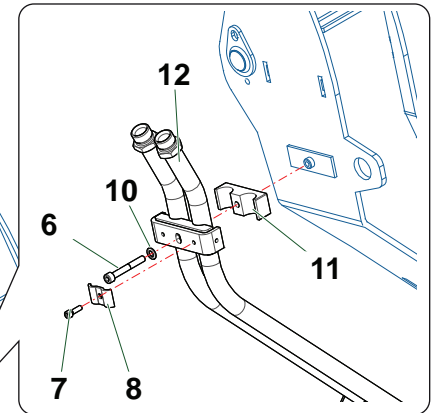
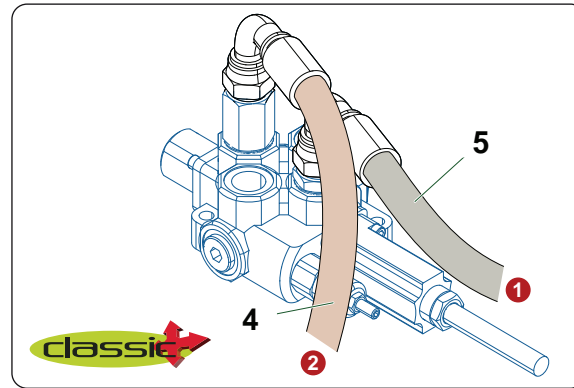
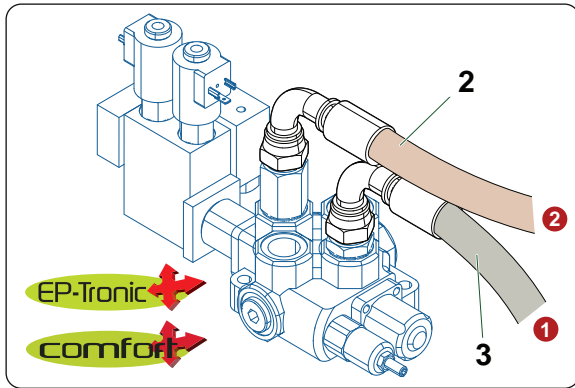

Nr	Codice Part Number Code Code Código	TPE520					Denominazione · Denomination · Bezeichnung · Denomination · Denominacion	Validità Validity Gültigkeit Validité Validez	Nm	Sostituito da Replaced by Ersetzt durch Remplacé par Sustituido por	Sostituisce il Replaces the Ersetzt das Remplace le Sustituye a la
1	0501696	1					Tubo · Pipe · Schlauch · Tuyau · Tubo				
2	0504127	1					Tubo · Pipe · Schlauch · Tuyau · Tubo				
3	0504119	1					Tubo · Pipe · Schlauch · Tuyau · Tubo				
4	0504210	1					Tubo · Pipe · Schlauch · Tuyau · Tubo				
5	0504209	1					Tubo · Pipe · Schlauch · Tuyau · Tubo				
6	0317013Z	5					Vite · Bolt · Schraube · Vis · Tornillo				
7	0316006Z	5					Vite · Bolt · Schraube · Vis · Tornillo				
8	TP48290200	5					Fermatubi · Hose clamp · Rohrshelle · Serre tuyaux · Sujeta tubos				
9	TSP52220100	1					Tubo · Pipe · Schlauch · Tuyau · Tubo				
10	031B005Z	5					Rondella · Washer · Scheibe · Rondelle · Arandela				
11	0414021	2					Collare · Anchor pipe · Schlauchschelle · Collier · Brida				
12	TSP52220400	1					Tubo · Pipe · Schlauch · Tuyau · Tubo				
13	0504170	2					Tubo · Pipe · Schlauch · Tuyau · Tubo				

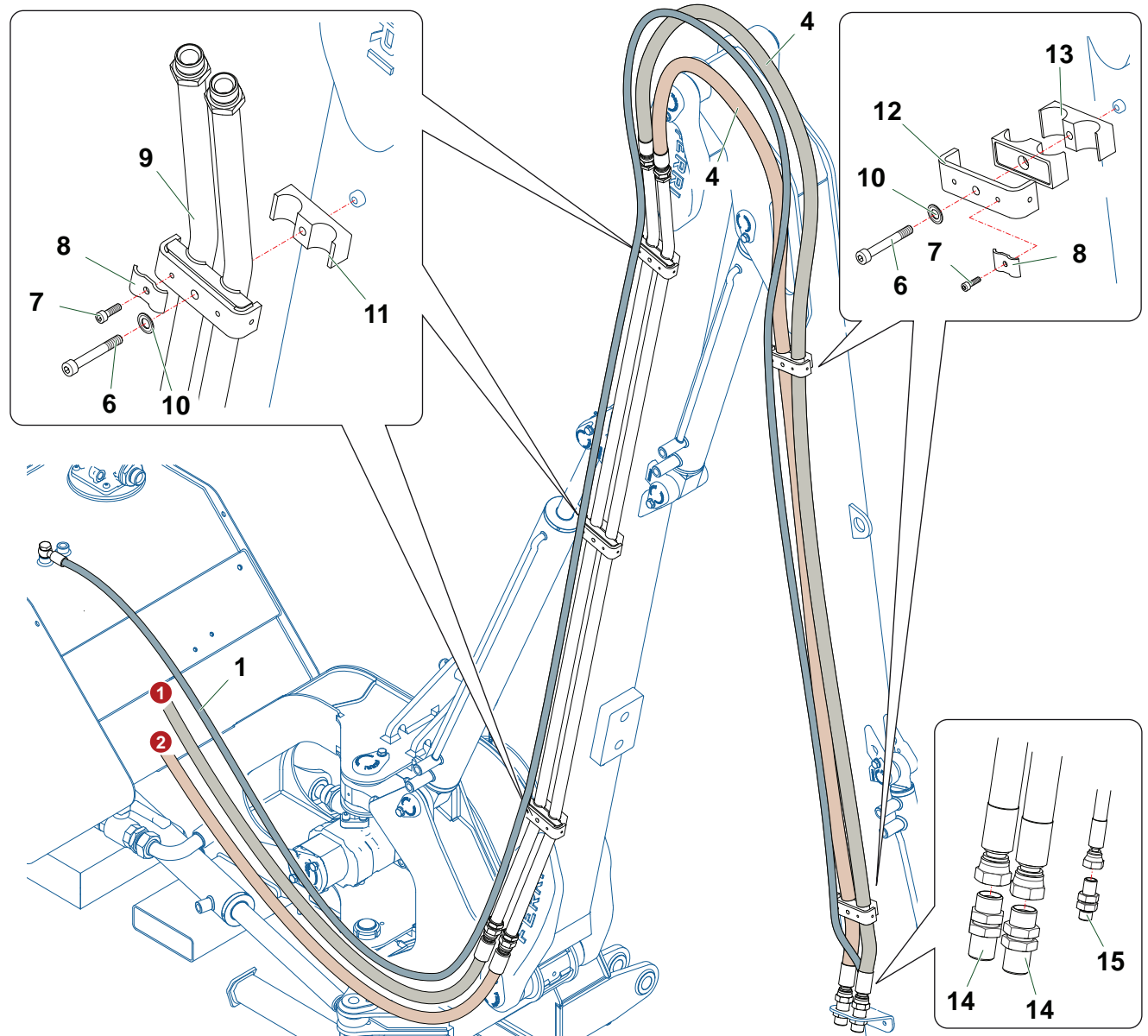
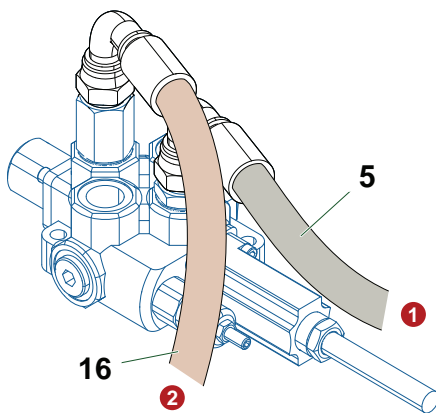
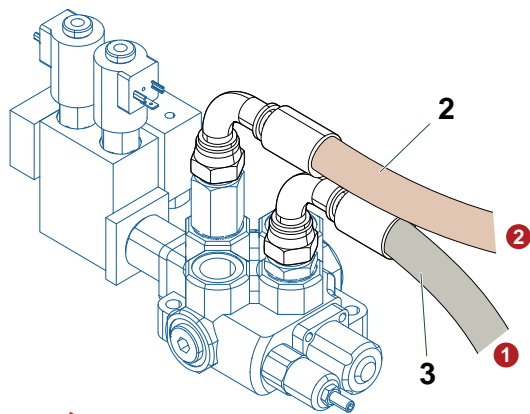

Nr	Codice Part Number Code Code Código	TPE500	TPE600			Denominazione · Denomination · Bezeichnung · Denomination · Denominacion	Validità Validity Gültigkeit Validité Validez	Nm	Sostituito da Replaced by Ersetzt durch Remplacé par Sustituido por	Sostituisce il Replaces the Ersetzt das Remplace le Sustituye a la
1	0501550	1				Tubo · Pipe · Schlauch · Tuyau · Tubo				
1	0501551		1			Tubo · Pipe · Schlauch · Tuyau · Tubo				
2	0504127	1	1			Tubo · Pipe · Schlauch · Tuyau · Tubo				
3	0504119	1	1			Tubo · Pipe · Schlauch · Tuyau · Tubo				
4	0504121	2				Tubo · Pipe · Schlauch · Tuyau · Tubo				
4	0504124		2			Tubo · Pipe · Schlauch · Tuyau · Tubo				
5	0504209	1	1			Tubo · Pipe · Schlauch · Tuyau · Tubo				
6	0317013Z	5	5			Vite · Bolt · Schraube · Vis · Tornillo				
7	0316006Z	5	5			Vite · Bolt · Schraube · Vis · Tornillo				
8	TP48290200	5	5			Fermatubi · Hose clamp · Rohrschelle · Serre tuyaux · Sujeta tubos				
9	TP51220100	1				Tubo · Pipe · Schlauch · Tuyau · Tubo				
9	TP61220100		1			Tubo · Pipe · Schlauch · Tuyau · Tubo				
10	031B005Z	5	5			Rondella · Washer · Scheibe · Rondelle · Arandela				
11	0414021	2	3			Collare · Anchor pipe · Schlauchschelle · Collier · Brida				
12	TP48290100	2	3			Staffa · Bracket · Pratte · Etrier · Brida				
13	0414013	2	2			Collare · Anchor pipe · Schlauchschelle · Collier · Brida				
14	0425006	2	2			Passaparete · Adaptor · Durchgang · Raccord · Guía pasapanel				
15	0425002	1	1			Passaparete · Adaptor · Durchgang · Raccord · Guía pasapanel				
16	0504210	1	1			Tubo · Pipe · Schlauch · Tuyau · Tubo				

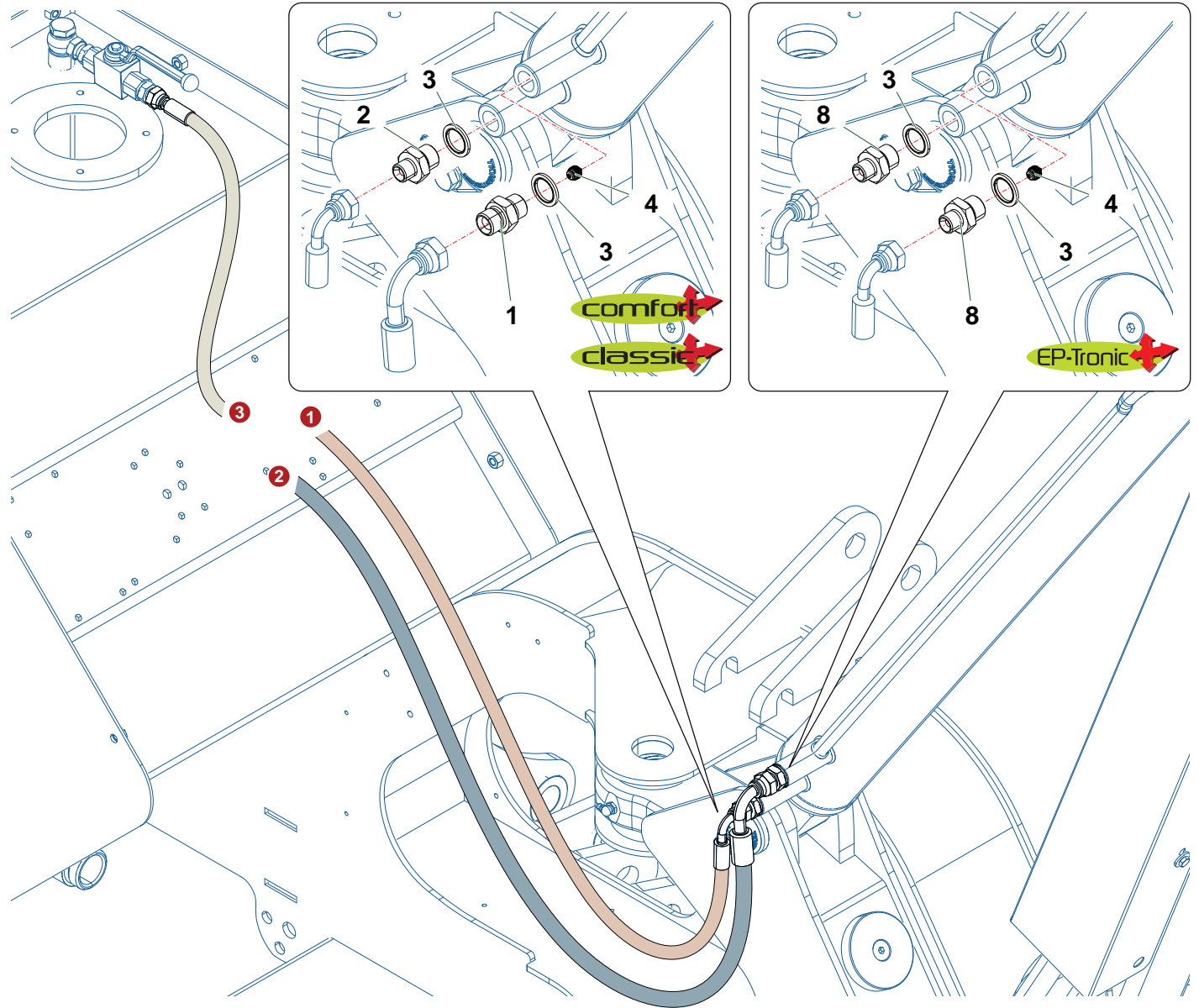
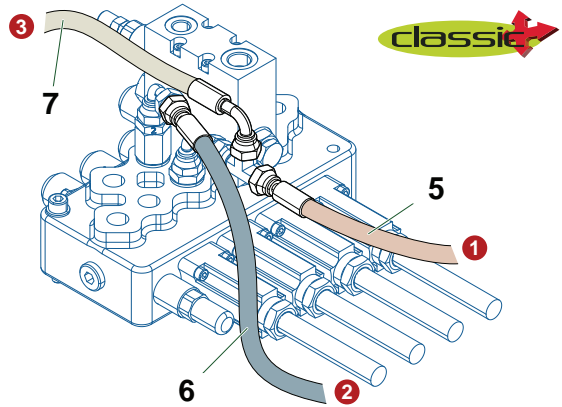
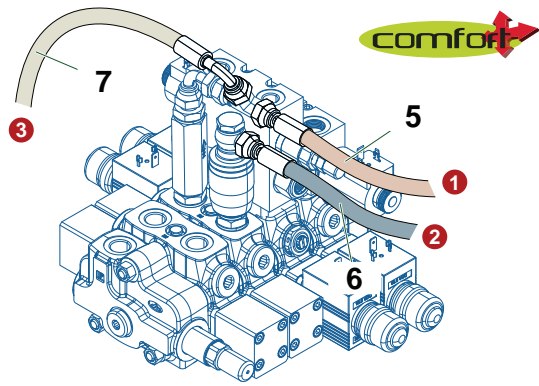
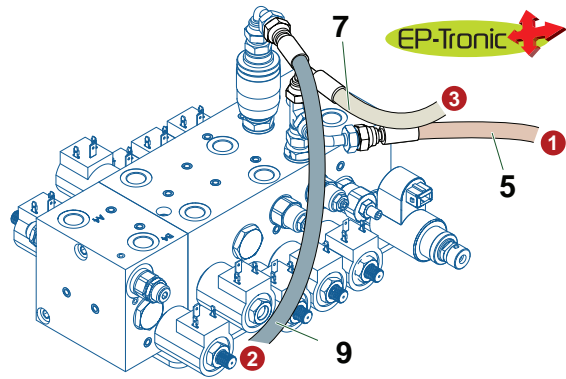

Nr	Codice Part Number Code Code Código	TPE500	TPE520	TPE600			Denominazione · Denomination · Bezeichnung · Denomination · Denominacion	Validità Validity Gültigkeit Validité Validez	Nm	Sostituito da Replaced by Ersetzt durch Remplacé par Sustituido por	Sostituisce il Replaces the Ersetzt das Remplace le Sustituye a la
1	0402003	1	1	1			Nipplo · Nipple · Nippel · Niplo · Niple				
2	0401003	1	1	1			Riduzione · Nipple · Nippel · Adapteur · Reduccion				
3	0436006	2	2	2			Rondella · Washer · Scheibe · Rondelle · Arandela				
4	0417034	1	1	1			Valvola · Valve · Ventil · Soupape · Vàlvula				
5	0501549	1	1	1			Tubo · Pipe · Schlauch · Tuyau · Tubo				
6	0502446	1	1	1			Tubo · Pipe · Schlauch · Tuyau · Tubo				
7	0501121	1	1	1			Tubo · Pipe · Schlauch · Tuyau · Tubo				
8	0401003	2	2	2			Riduzione · Nipple · Nippel · Adapteur · Reduccion				
9	0501549	1	1	1			Tubo · Pipe · Schlauch · Tuyau · Tubo				

EP-Tronic

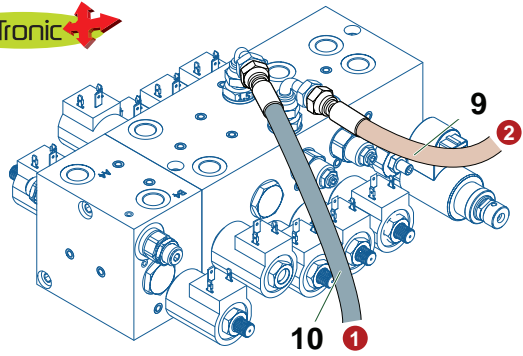

comfort

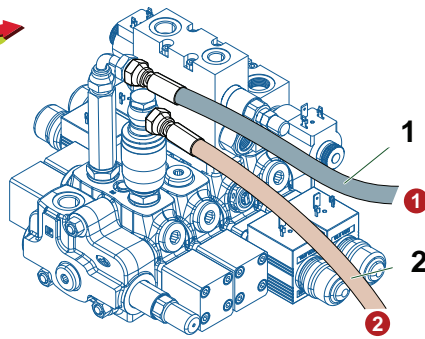

classic

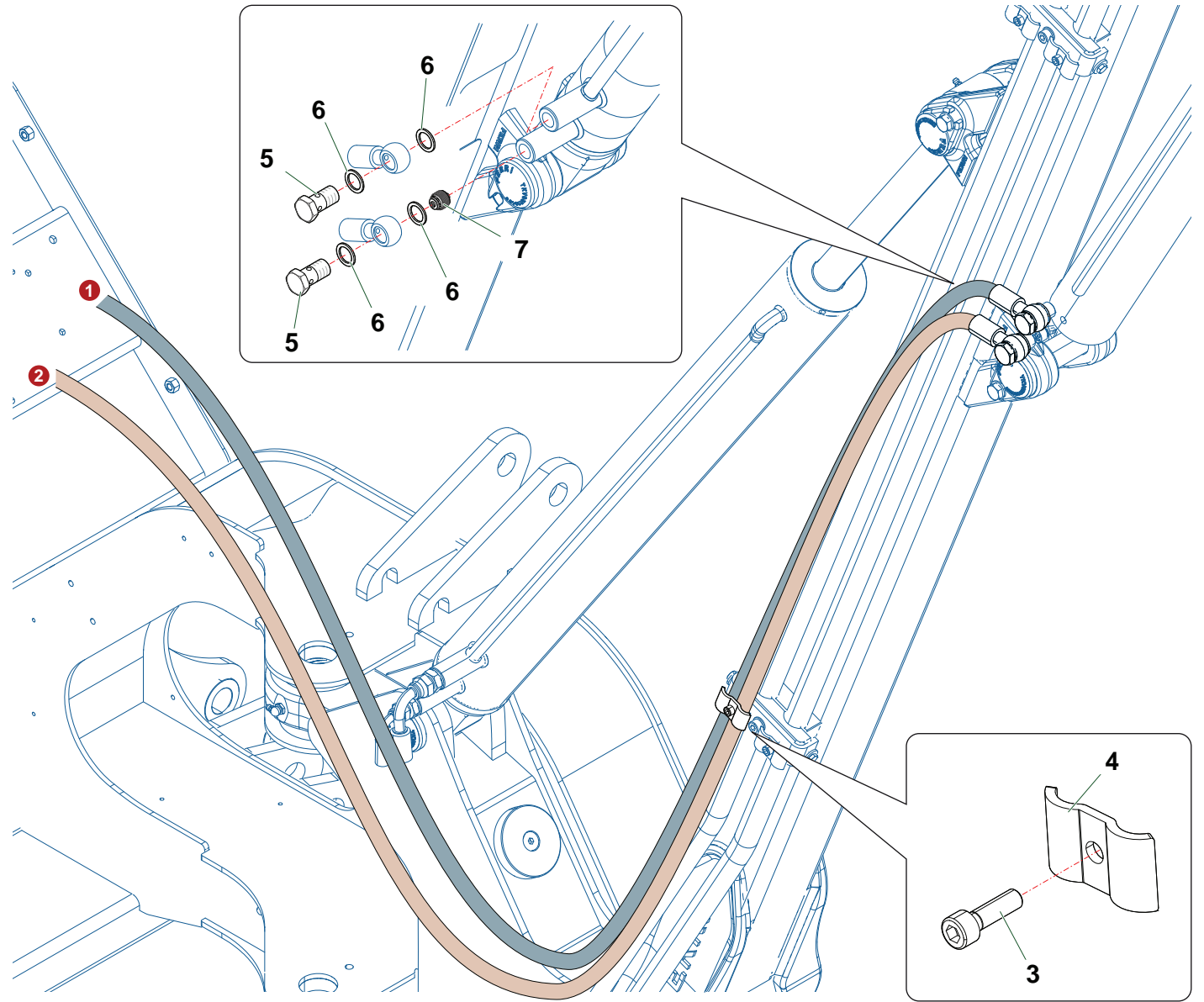
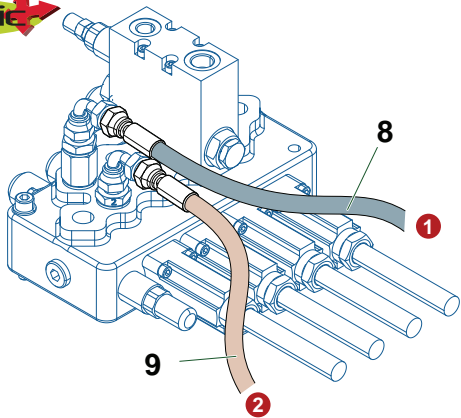

Nr	Codice Part Number Code Code Código	TPE500	TPE520	TPE600		Denominazione · Denomination · Bezeichnung · Denomination · Denominacion	Validità Validity Gültigkeit Validité Validez	Nm	Sostituito da Replaced by Ersetzt durch Remplacé par Sustituido por	Sostituisce il Replaces the Ersetzt das Remplace le Sustituye a la
1	0501686	1				Tubo · Pipe · Schlauch · Tuyau · Tubo				
1	0501810		1			Tubo · Pipe · Schlauch · Tuyau · Tubo				
1	0501562			1		Tubo · Pipe · Schlauch · Tuyau · Tubo				
2	0501155	1				Tubo · Pipe · Schlauch · Tuyau · Tubo				
2	0501104		1			Tubo · Pipe · Schlauch · Tuyau · Tubo				
2	0501253			1		Tubo · Pipe · Schlauch · Tuyau · Tubo				
3	0316006Z	1	1	1		Vite · Bolt · Schraube · Vis · Tornillo				
4	TP48290200	1	1	1		Fermatubi · Hose clamp · Rohrshelle · Serre tuyaux · Sujeta tubos				
5	0412003	2	2	2		Vite cava · Hollow Screw · Hohlschraube · Vis creuse · Tornillo hueco				
6	0436006	4	4	4		Rondella · Washer · Scheibe · Rondelle · Arandela				
7	0417034	1	1	1		Valvola · Valve · Ventil · Soupape · Válvula				
8	0501974	1				Tubo · Pipe · Schlauch · Tuyau · Tubo				
8	0501737		1			Tubo · Pipe · Schlauch · Tuyau · Tubo				
8	0501253			1		Tubo · Pipe · Schlauch · Tuyau · Tubo				
9	0501561	1				Tubo · Pipe · Schlauch · Tuyau · Tubo				
9	0501663		1			Tubo · Pipe · Schlauch · Tuyau · Tubo				
9	0501562			1		Tubo · Pipe · Schlauch · Tuyau · Tubo				
10	0501019	1				Tubo · Pipe · Schlauch · Tuyau · Tubo				
10	0501638		1			Tubo · Pipe · Schlauch · Tuyau · Tubo				
10	0501563			1		Tubo · Pipe · Schlauch · Tuyau · Tubo				

EP-Tronic

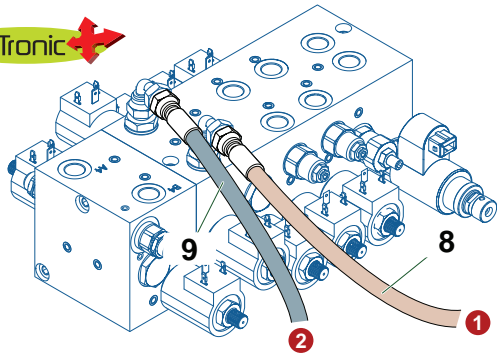

comfort

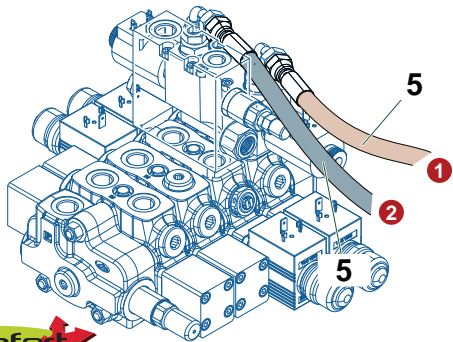

classic

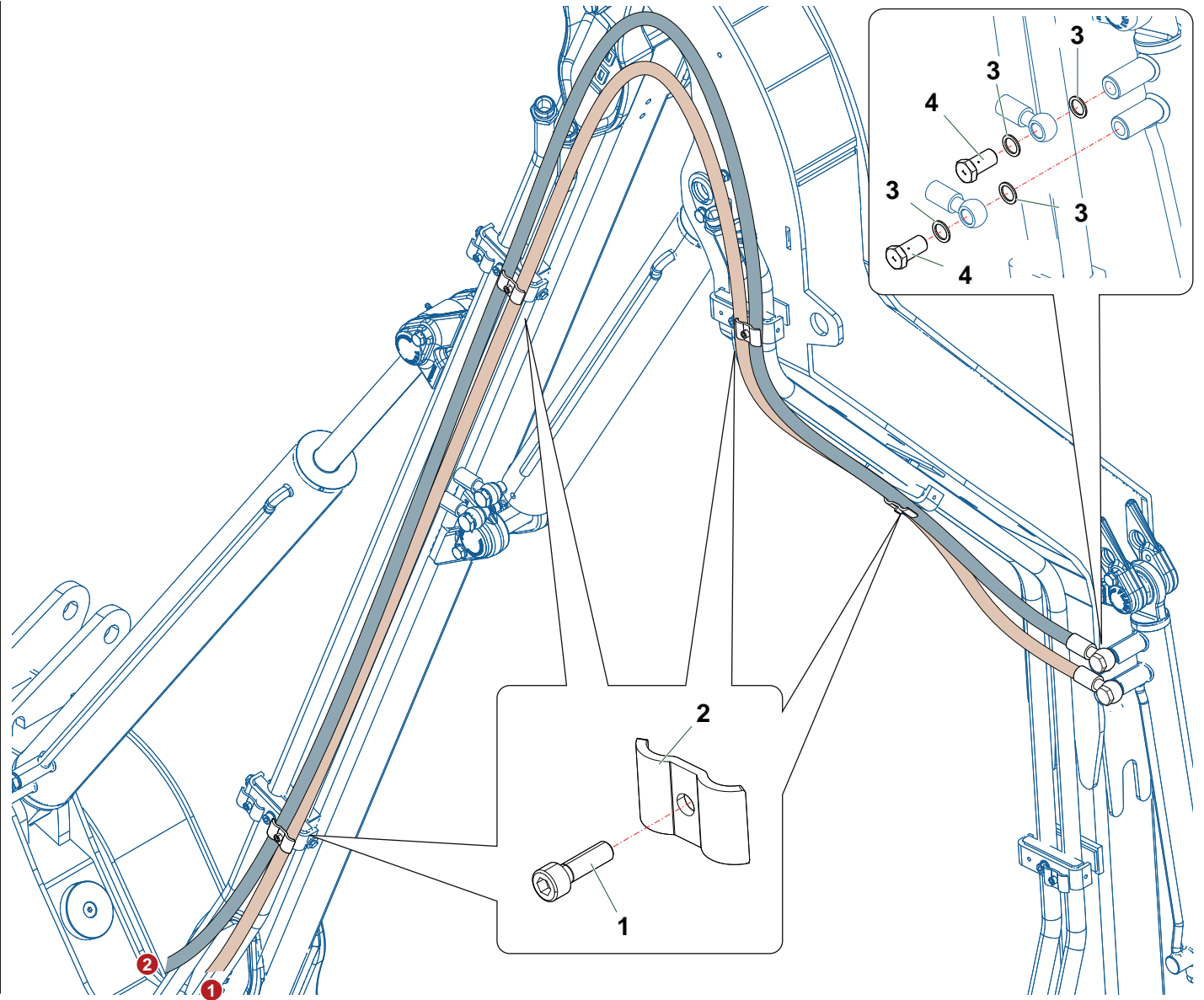
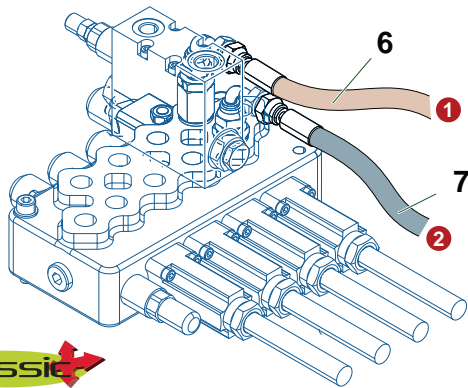

Nr	Codice Part Number Code Code Código	TPE520					Denominazione · Denomination · Bezeichnung · Denomination · Denominacion	Validità Validity Gültigkeit Validité Validez	Nm	Sostituito da Replaced by Ersetzt durch Remplacé par Sustituido por	Sostituisce il Replaces the Ersetzt das Remplace le Sustituye a la
1	0316006Z	4					Vite · Bolt · Schraube · Vis · Tornillo				
2	TP48290200	4					Fermatubi · Hose clamp · Rohrshelle · Serre tuyaux · Sujeta tubos				
3	0436006	4					Rondella · Washer · Scheibe · Rondelle · Arandela				
4	0412018	2					Vite cava · Hollow Screw · Hohlschraube · Vis creuse · Tornillo hueco				
5	0501670	2					Tube · Pipe · Schlauch · Tuyau · Tubo				
6	0501971	1					Tube · Pipe · Schlauch · Tuyau · Tubo				
7	0501972	1					Tube · Pipe · Schlauch · Tuyau · Tubo				
8	0501041	1					Tube · Pipe · Schlauch · Tuyau · Tubo				
9	0501670	1					Tube · Pipe · Schlauch · Tuyau · Tubo				

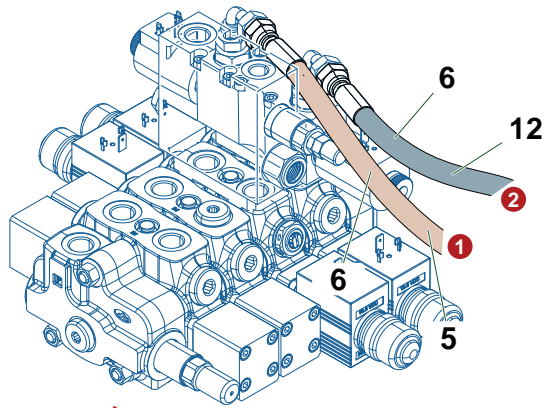

comfort

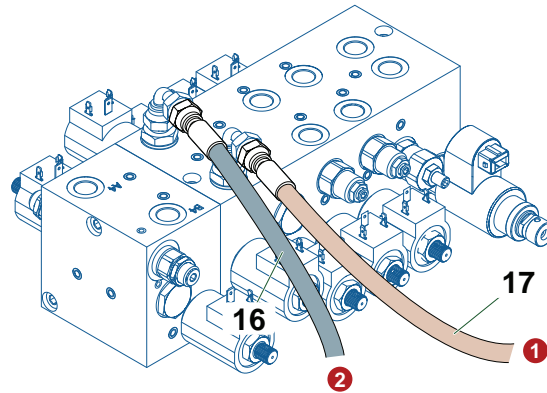

EP-Tronic

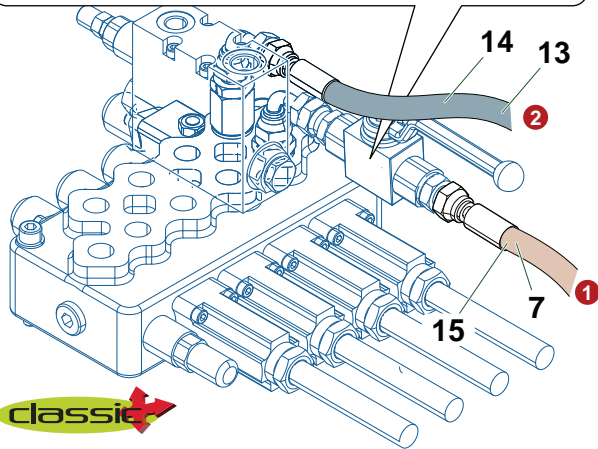
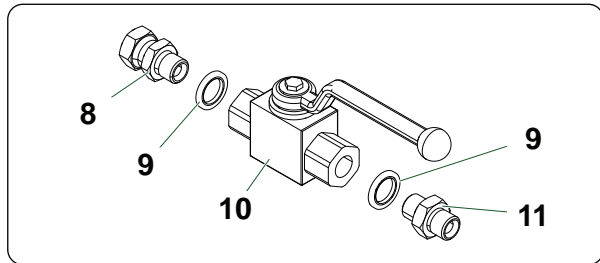

classic

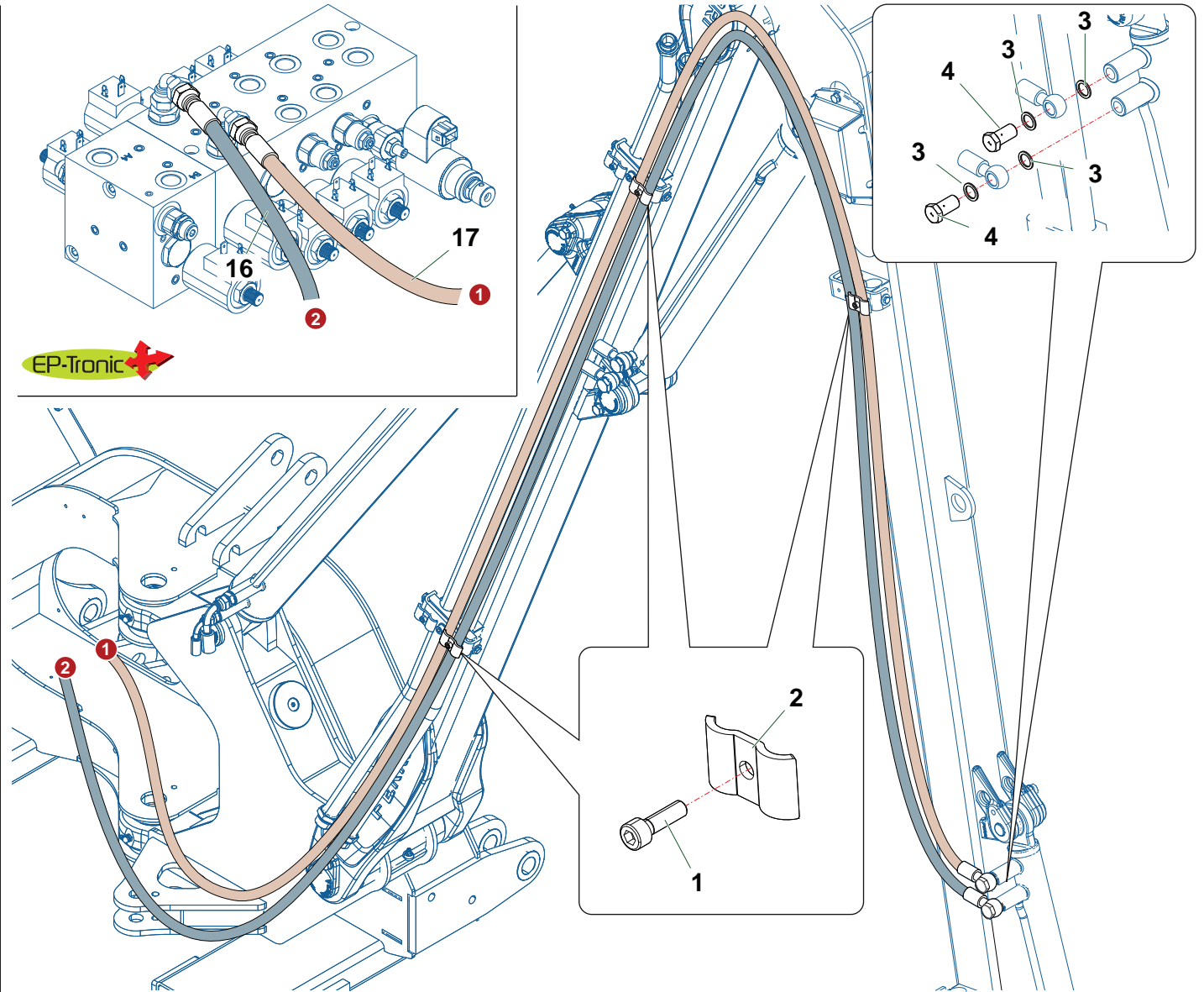

Nr	Codice Part Number Code Code Código	TPE500	TPE600			Denominazione · Denomination · Bezeichnung · Denomination · Denominacion	Validità Validity Gültigkeit Validité Validez	Nm	Sostituito da Replaced by Ersetzt durch Remplacé par Sustituido por	Sostituisce il Replaces the Ersetzt das Remplace le Sustituye a la
1	0316006Z	3	3			Vite · Bolt · Schraube · Vis · Tornillo				
2	TP48290200	3	3			Fermatubi · Hose clamp · Rohrshelle · Serre tuyaux · Sujeta tubos				
3	0436006	4	4			Rondella · Washer · Scheibe · Rondelle · Arandela				
4	0412018	2	2			Vite cava · Hollow Screw · Hohlschraube · Vis creuse · Tornillo hueco				
5	0501988	1				Tube · Pipe · Schlauch · Tuyau · Tubo				
6	0501044		2			Tube · Pipe · Schlauch · Tuyau · Tubo				
7	0501137		1			Tube · Pipe · Schlauch · Tuyau · Tubo				
8	0407002	1	1			Raccordo · Connection · Anschluss · Raccord · Brida				
9	0436007	2	2			Rondella · Washer · Scheibe · Rondelle · Arandela				
10	0409007	1	1			Rubinetto · Cock · Schlusshanduentil · Robinet · Valvula de compuerta				
11	0402002	1	1			Nipplo · Nipple · Nippel · Niplo · Niple				
12	0501987	1				Tube · Pipe · Schlauch · Tuyau · Tubo				
13	0501044		1			Tube · Pipe · Schlauch · Tuyau · Tubo				
14	0501973	1				Tube · Pipe · Schlauch · Tuyau · Tubo				
15	0501087	1				Tube · Pipe · Schlauch · Tuyau · Tubo				
16	0501A08	1				Tube · Pipe · Schlauch · Tuyau · Tubo				
16	0501A72		1			Tube · Pipe · Schlauch · Tuyau · Tubo				
17	0501542	1				Tube · Pipe · Schlauch · Tuyau · Tubo				
17	0501546		1			Tube · Pipe · Schlauch · Tuyau · Tubo				

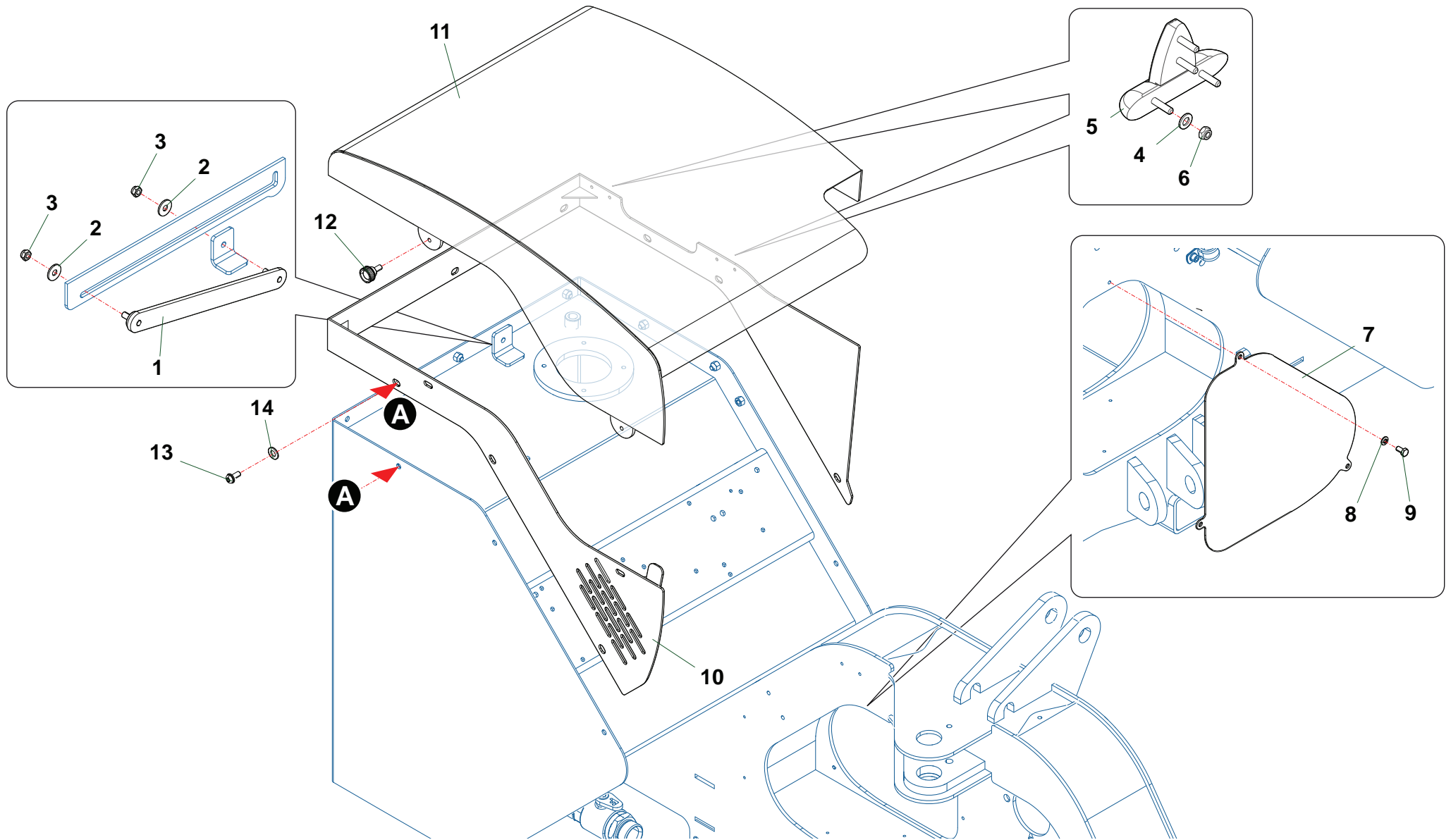

Nr	Codice Part Number Code Code Código	TPE500	TPE520	TPE600		Denominazione · Denomination · Bezeichnung · Denomination · Denominacion	Validità Validity Gültigkeit Validité Validez	Nm	Sostituito da Replaced by Ersetzt durch Remplacé par Sustituido por	Sostituisce il Replaces the Ersetzt das Remplace le Sustituye a la
1	TPE520070300	1	1	1		Asta · Rod · Stange · Tige · Asta				
2	0349001Z	2	2	2		Rondella · Washer · Scheibe · Rondelle · Arandela				
3	0310001	2	2	2		Dado · Nut · Mutter · Ecrou · Tuerca				
4	0321013Z	8	8	8		Rondella · Washer · Scheibe · Rondelle · Arandela				
5	2301338	2	2	2		Cerniera · Pivot · Scharnier · Charniere · Charnela				
6	0310014	8	8	8		Dado · Nut · Mutter · Ecrou · Tuerca				
7	TP51170200	1	1	1		Protezione · Guard · Schutz · Protection · Proteccion				
8	031B004Z	3	3	3		Rondella · Washer · Scheibe · Rondelle · Arandela				
9	0365003Z	3	3	3		Vite · Bolt · Schraube · Vis · Tornillo				
10	TPE520030100	1	1	1		Carter · Casing · Schutz · Carter · Carter				
11	TPE520030200	1	1	1		Carter · Casing · Schutz · Carter · Carter				
12	2301335	2	2	2		Pomello · Knob · Griff · Poignée · Puno				
13	032B003Z	9	9	9		Vite · Bolt · Schraube · Vis · Tornillo				
14	031B005Z	9	9	9		Rondella · Washer · Scheibe · Rondelle · Arandela				

TPE500
TPE610

TPE520

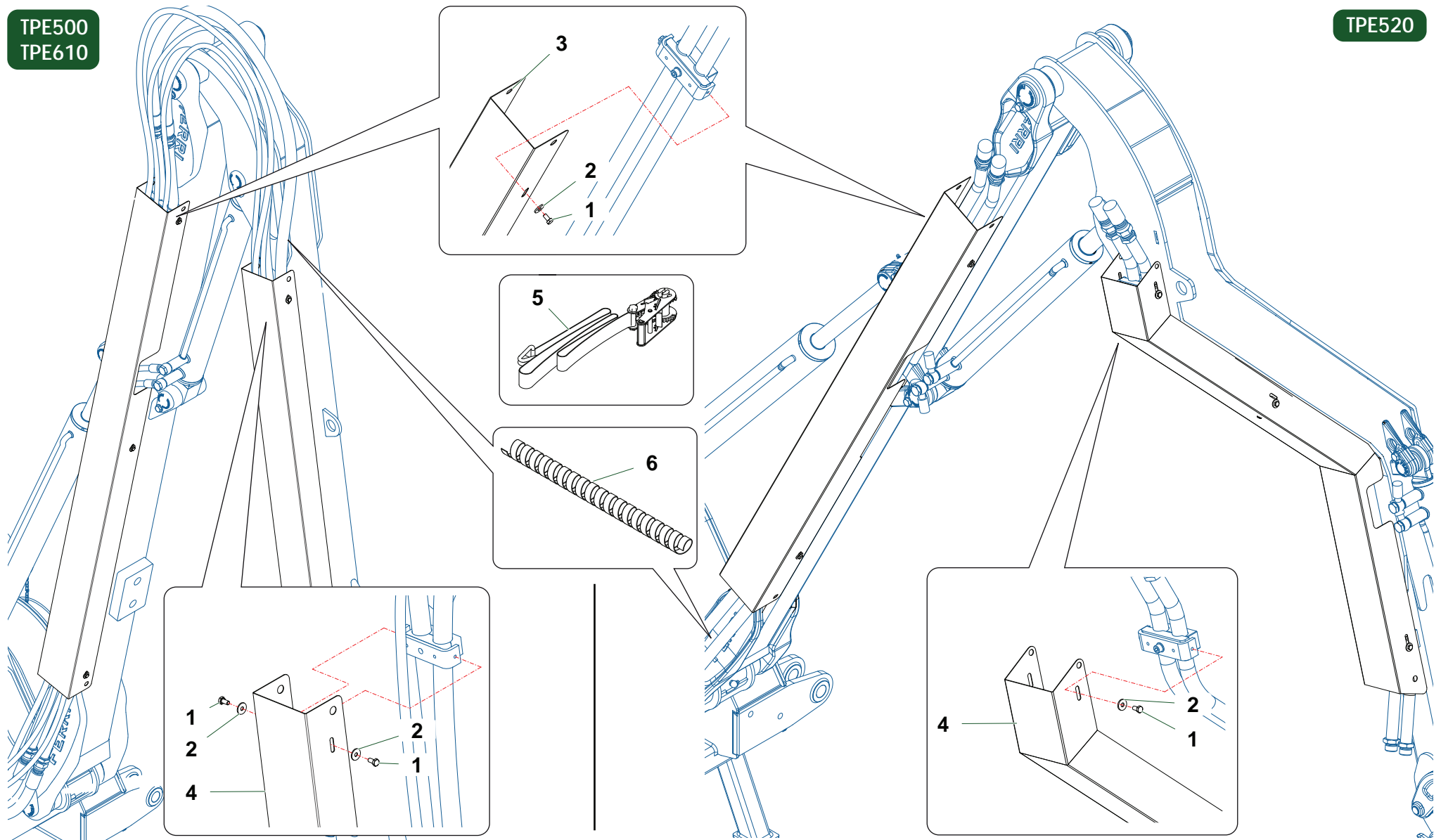

TPE_D2_Protezioni

Nr	Codice Part Number Code Code Código	TPE500	TPE520	TPE610			Denominazione · Denomination · Bezeichnung · Denomination · Denominacion	Validità Validity Gültigkeit Validité Validez	Nm	Sostituito da Replaced by Ersetzt durch Remplacé par Sustituido por	Sostituisce il Replaces the Ersetzt das Remplace le Sustituye a la
1	0365003Z	10	10	10			Vite · Bolt · Schraube · Vis · Tornillo				
2	0349006Z	10	10	10			Rondella · Washer · Scheibe · Rondelle · Arandela				
3	TM45170500	1					Protezione · Guard · Schutz · Protection · Proteccion				
3	TSP52170100		1				Protezione · Guard · Schutz · Protection · Proteccion				
3	TP61170100			1			Protezione · Guard · Schutz · Protection · Proteccion				
4	TM45170600	1					Protezione · Guard · Schutz · Protection · Proteccion				
4	TSP52170200		1				Protezione · Guard · Schutz · Protection · Proteccion				
4	TP61170200			1			Protezione · Guard · Schutz · Protection · Proteccion				
5	3402001	1	1	1			Cinghia · Belt · Keilriemen · Courroie · Correa				
6	3601001	1,8	1,8	1,8			Spirale · Guard · Reservelunge · Spirale · Almacen espiral				

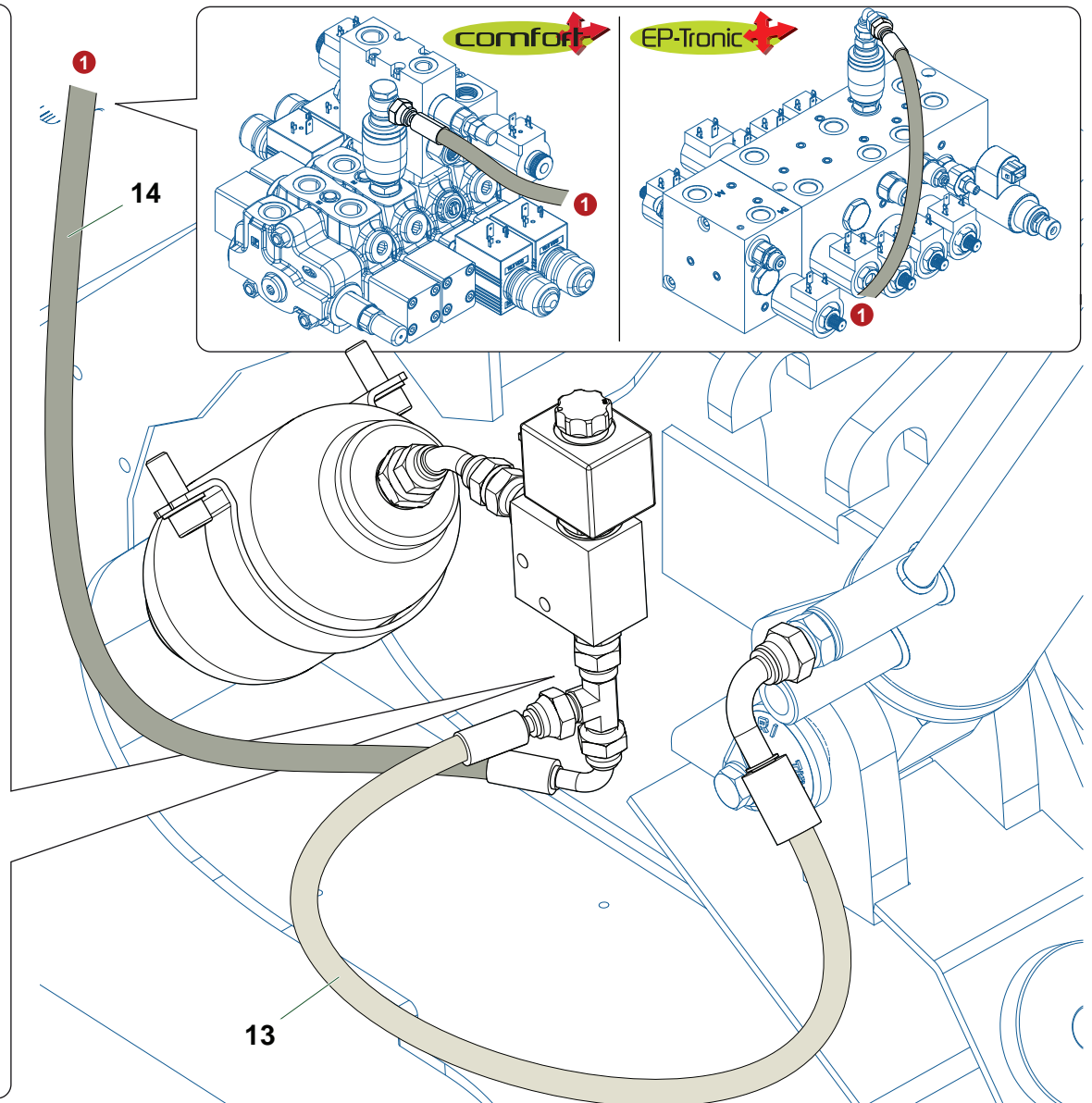
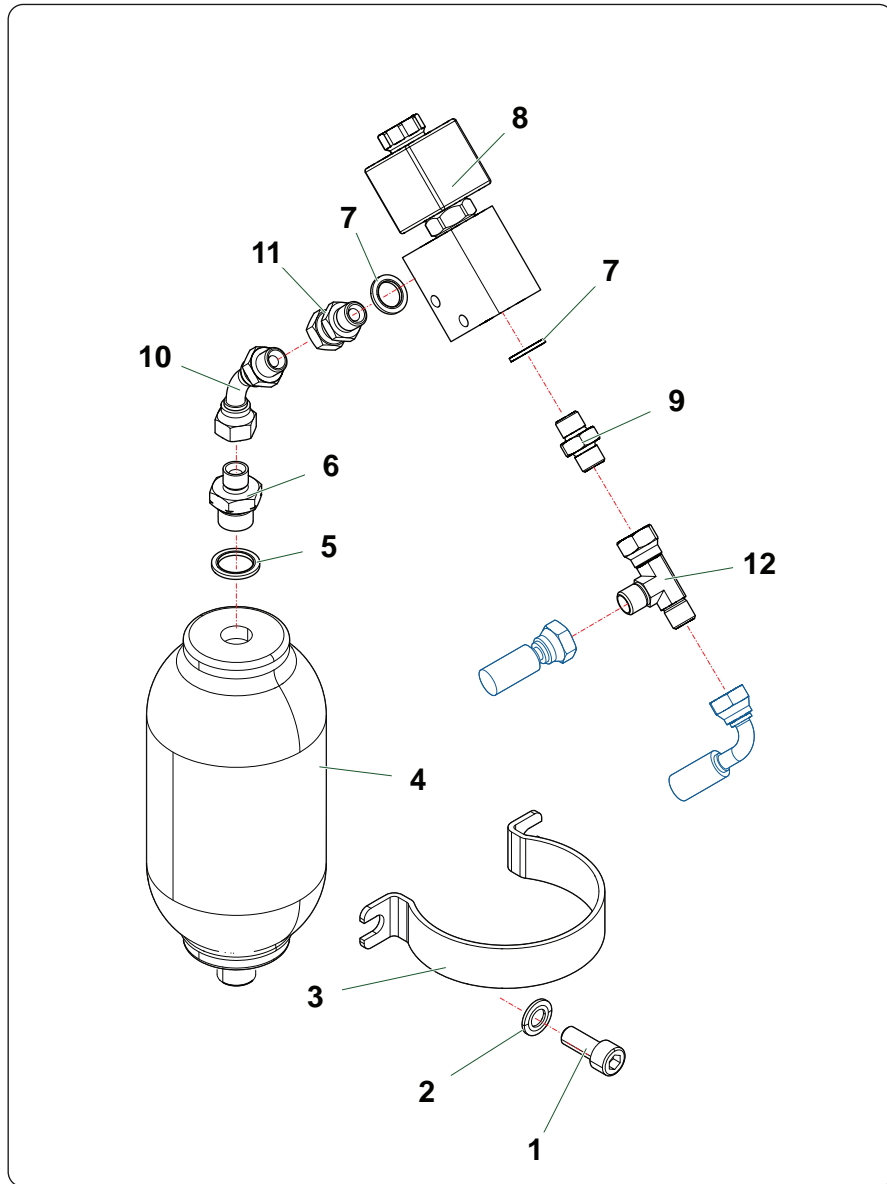

TPE_02_Sospensione 1 braccio

Nr	Codice Part Number Code Code Código	TPE500	TPE520	TPE600			Denominazione · Denomination · Bezeichnung · Denomination · Denominacion	Validità Validity Gültigkeit Validité Validez	Nm	Sostituito da Replaced by Ersetzt durch Remplacé par Sustituido por	Sostituisce il Replaces the Ersetzt das Remplace le Sustituye a la
1	0318006Z	2	2	2			Vite · Bolt · Schraube · Vis · Tornillo				
2	0318006Z	2	2	2			Rondella · Washer · Scheibe · Rondelle · Arandela				
3	TP51200100	1	1	1			Staffa · Bracket · Prätze · Etrier · Brida				
4	0416004	1	1	1			Accumulatore · Accumulator · Akkumulator · Accumulateur · Acumulador				
5	0436008	1	1	1			Rondella · Washer · Scheibe · Rondelle · Arandela				
6	0401022	1	1	1			Riduzione · Nipple · Nippel · Adapteur · Reduccion				
7	0436007	2	2	2			Rondella · Washer · Scheibe · Rondelle · Arandela				
8	0417093	1	1	1			Valvola · Valve · Ventil · Soupape · Vòlvula				
9	0402002	1	1	1			Nipplo · Nipple · Nippel · Niplo · Niple				
10	0424002	1	1	1			Curva · Curve · Bogen · Courbe · Curva				
11	0407002	1	1	1			Raccordo · Connection · Anschluss · Raccord · Brida				
12	0410026	1	1	1			Raccordo · Connection · Anschluss · Raccord · Brida				
13	0502446	1	1	1			Tubo · Pipe · Schlauch · Tuyau · Tubo				
14	0501121	1	1	1			Tubo · Pipe · Schlauch · Tuyau · Tubo				

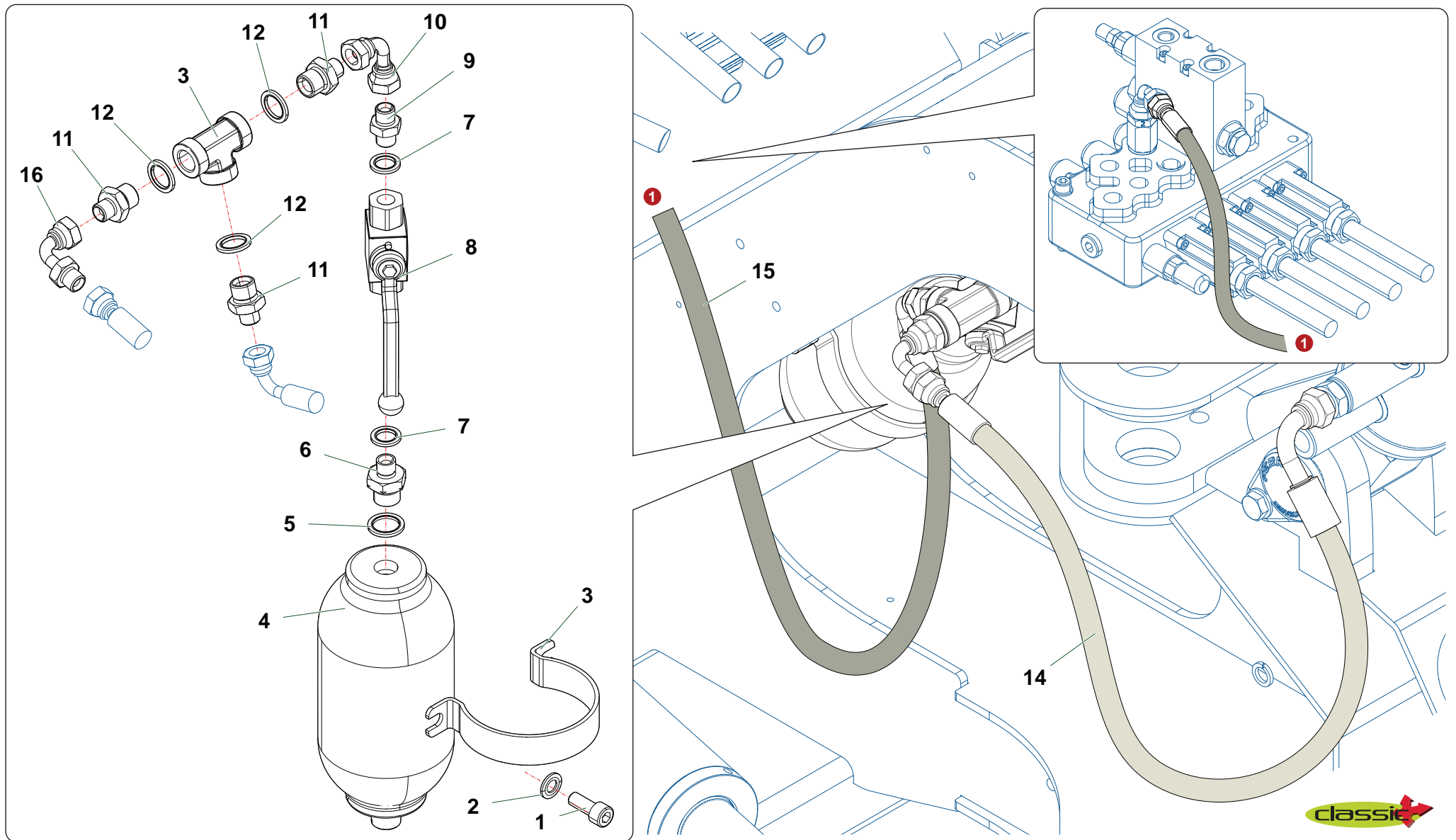

TPE_02_Sospensione 1.braccio_CAVI

Nr	Codice Part Number Code Code Código	TPE500	TPE520	TPE600		Denominazione · Denomination · Bezeichnung · Denomination · Denominacion	Validità Validity Gültigkeit Validité Validez	Nm	Sostituito da Replaced by Ersetzt durch Remplacé par Sustituido por	Sostituisce il Replaces the Ersetzt das Remplace le Sustituye a la
1	0318006Z	2	2	2		Vite · Bolt · Schraube · Vis · Tornillo				
2	0318006Z	2	2	2		Rondella · Washer · Scheibe · Rondelle · Arandela				
3	TP51200100	1	1	1		Staffa · Bracket · Prätze · Etrier · Brida				
4	0416004	1	1	1		Accumulatore · Accumulator · Akkumulator · Accumulateur · Acumulador				
5	0436008	1	1	1		Rondella · Washer · Scheibe · Rondelle · Arandela				
6	0401022	1	1	1		Riduzione · Nipple · Nippel · Adapteur · Reduccion				
7	0436007	2	2	2		Rondella · Washer · Scheibe · Rondelle · Arandela				
8	0409007	1	1	1		Rubinetto · Cock · Schlusshanduentil · Robinet · Valvula de compuerta				
9	0402002	1	1	1		Nipplo · Nipple · Nippel · Niplo · Niple				
10	0430002	1	1	1		Curva · Curve · Bogen · Courbe · Curva				
11	0401003	3	3	3		Riduzione · Nipple · Nippel · Adapteur · Reduccion				
12	0436006	3	3	3		Rondella · Washer · Scheibe · Rondelle · Arandela				
13	0410008	1	1	1		Raccordo · Connection · Anschluss · Raccord · Brida				
14	0502446	1	1	1		Tube · Pipe · Schlauch · Tuyau · Tubo				
15	0501121	1	1	1		Tube · Pipe · Schlauch · Tuyau · Tubo				
16	0405002	1	1	1		Curva · Curve · Bogen · Courbe · Curva				

Nr	Codice Part Number Code Code Código					Denominazione · Denomination · Bezeichnung · Denomination · Denominacion	Validità Validity Gültigkeit Validité Validez	Nm	Sostituito da Replaced by Ersetzt durch Remplacé par Sustituido por	Sostituisce il Replaces the Ersetzt das Remplace le Sustituye a la
1	TP61201700	1				Supporto · Bracket · Halterung · Support · Soporte				
2	TP61201600	1				Barra luci · Bumper with lights · Anhänglerleuchtanlage · Parechoc · Parachoques con luces				
3	2301269	1				Barra luci · Bumper with lights · Anhänglerleuchtanlage · Parechoc · Parachoques con luces				
4	0343005Z	5				Vite · Bolt · Schraube · Vis · Tornillo				
5	0321004Z	18				Rondella · Washer · Scheibe · Rondelle · Arandela				
6	0310003	7				Dado · Nut · Mutter · Ecrou · Tuerca				
7	0303015Z	2				Vite · Bolt · Schraube · Vis · Tornillo				

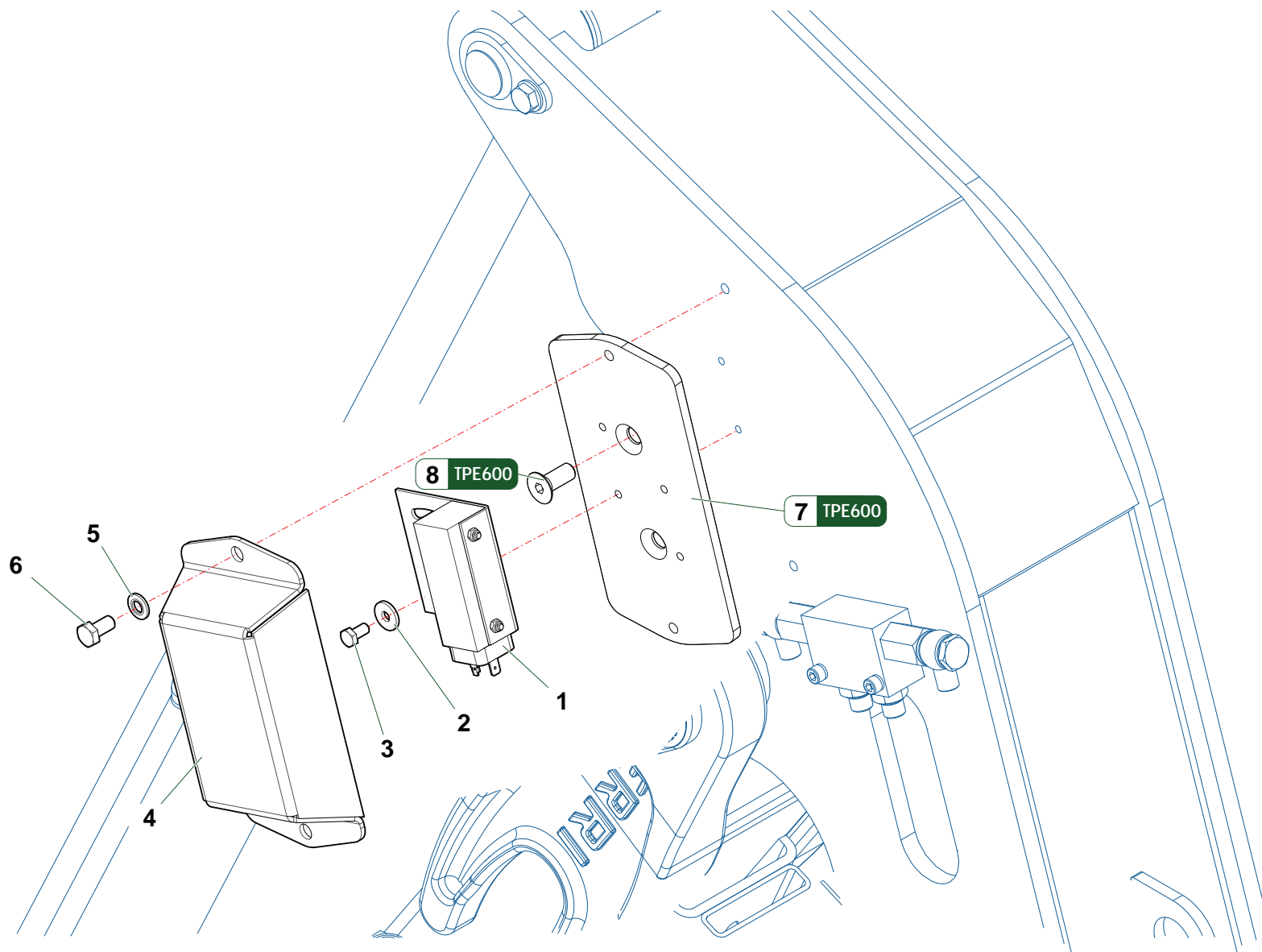
comfort EP-Tronic 

Nr	Codice Part Number Code Code Código	TPE500	TPE520	TPE600			Denominazione · Denomination · Bezeichnung · Denomination · Denominacion	Validità Validity Gültigkeit Validité Validez	Nm	Sostituito da Replaced by Ersetzt durch Remplacé par Sustituido por	Sostituisce il Replaces the Ersetzt das Remplace le Sustituye a la
1	3101137	1	1	1			Inclinometro · Incliner · Neigungsmesser · Inclinomètre · Inclínómetro				
2	0349006Z	2	2	2			Rondella · Washer · Scheibe · Rondelle · Arandela				
3	0365003Z	2	2	2			Vite · Bolt · Schraube · Vis · Tornillo				
4	TSP52031400	1	1	1			Carter · Casing · Schutz · Carter · Carter				
5	0318005Z	2	2	2			Rondella · Washer · Scheibe · Rondelle · Arandela				
6	0347005Z	2	2	2			Vite · Bolt · Schraube · Vis · Tornillo				
7	TP51120800			1			Supporto · Bracket · Halterung · Support · Soporte				
8	0312003Z			2			Vite · Bolt · Schraube · Vis · Tornillo				

>= A4848 TP

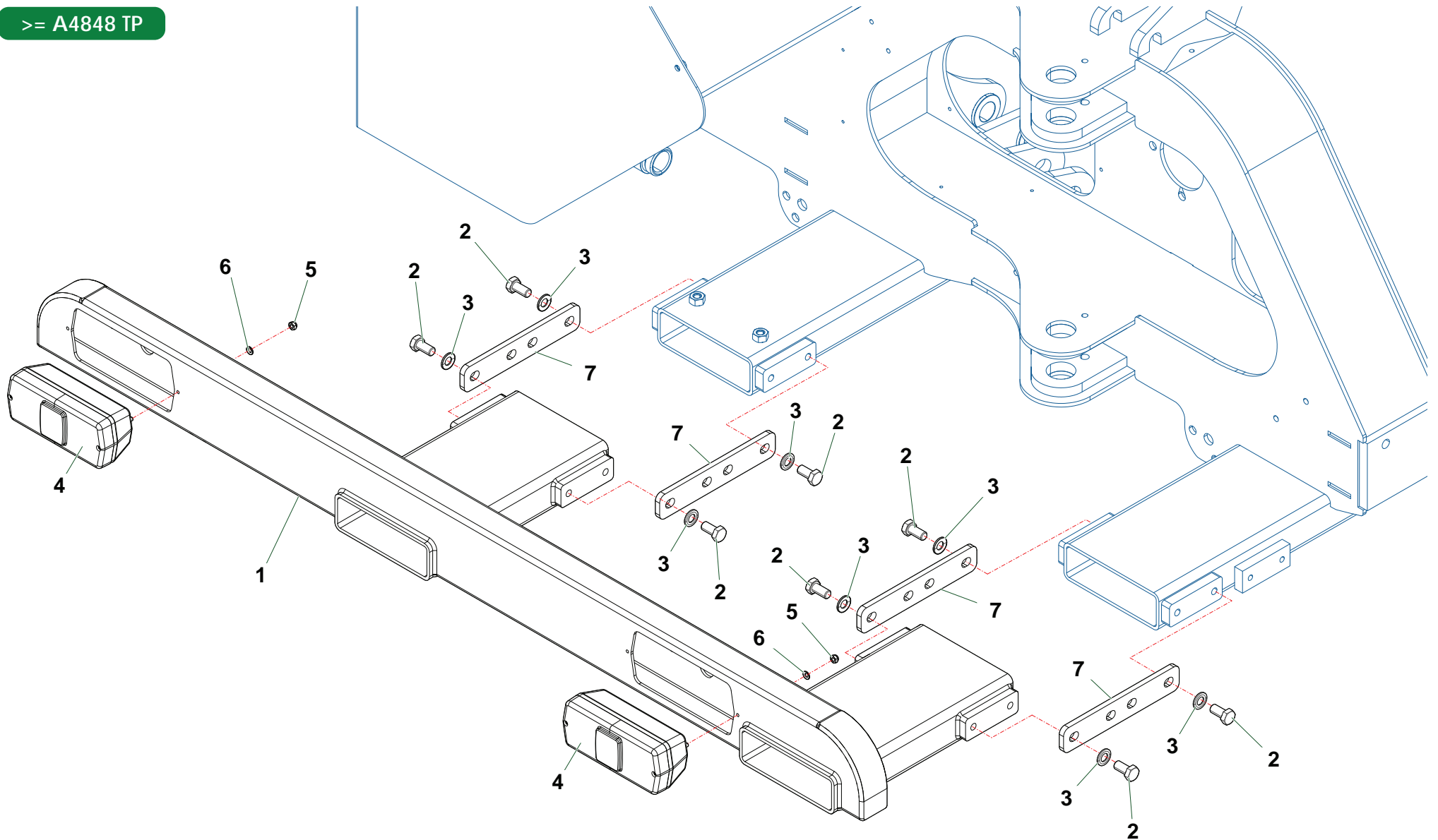

TPE-barra luci francese

Nr	Codice Part Number Code Code Código					Denominazione · Denomination · Bezeichnung · Denomination · Denominacion	Validità Validity Gültigkeit Validité Validez	Nm	Sostituito da Replaced by Ersetzt durch Remplacé par Sustituido por	Sostituisce il Replaces the Ersetzt das Remplace le Sustituye a la
1	TSP50200400	1				Barra luci · Bumper with lights · Anhänglerleuchtanlage · Parechoc · Parachoques con luces				
2	0303003Z	16				Vite · Bolt · Schraube · Vis · Tornillo				
3	031B007Z	16				Rondella · Washer · Scheibe · Rondelle · Arandela				
4	2301270	2				Fanale · Light · Scheinwerfer · Feux · Lámpara				
5	0310012	4				Dado · Nut · Mutter · Ecrou · Tuerca				
6	031B004Z	4				Rondella · Washer · Scheibe · Rondelle · Arandela				
7	TSP50200600	4				Staffa · Bracket · Pratze · Etrier · Brida				

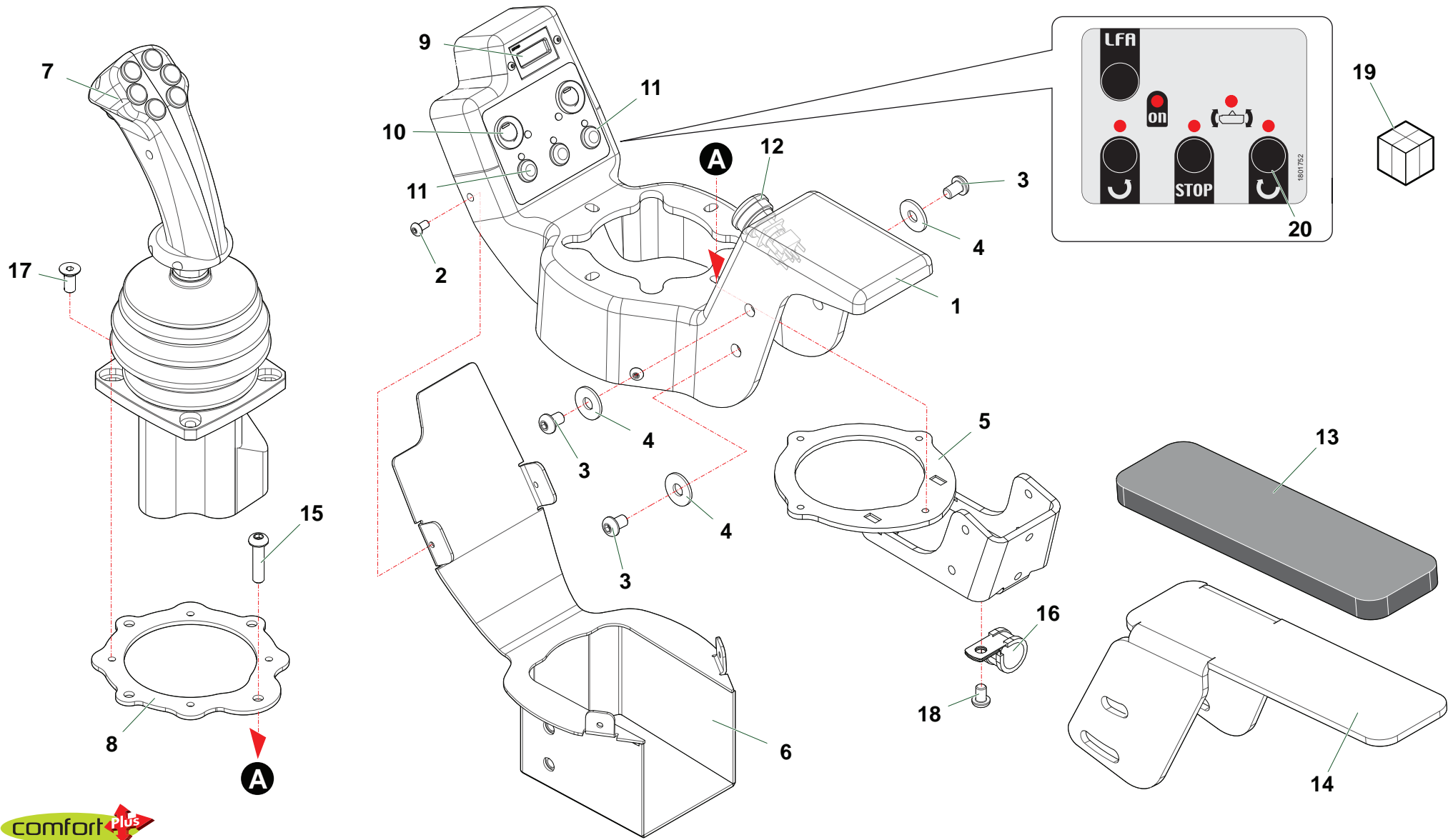

Nr	Codice Part Number Code Code Código					Denominazione · Denomination · Bezeichnung · Denomination · Denominacion	Validità Validity Gültigkeit Validité Validez	Nm	Sostituito da Replaced by Ersetzt durch Remplacé par Sustituido por	Sostituisce il Replaces the Ersetzt das Remplace le Sustituye a la
1	TSE70031200	1				Supporto · Bracket · Halterung · Support · Soporte				
2	032D002Z	4				Vite · Bolt · Schraube · Vis · Tornillo				
3	032B003Z	3				Vite · Bolt · Schraube · Vis · Tornillo				
4	0349001Z	6				Rondella · Washer · Scheibe · Rondelle · Arandela				
5	TSE70032700	1				Staffa · Bracket · Prätze · Etrier · Brida				
6	TSE70031800	1				Chiusura · Locking · Verschluss · Fermeture · Cierre				
7	1305198	1				Manipolatore · Control lever · Steuerhebel · Manipulateur · Manipulador				
8	TSE70030500	1				Lamiera · Metal sheet · Blech · Toile · Chapa				
9	2301328	1				Contaore · Hours counter · Stundenzaehler · Compteur d'heures · Cuentahoras				
10	56500600010	1				Interruttore · Switch · Schalter · Interrupteur · Interruptor				
11	59500600030	3				Pulsante · Push-button · Druckknopf · Bouton · Butón				
12	3106001	1				Fungo luminoso · Luminous security push-button · Leuchtender schutzschalter · Bouton d'arret · Interruptor luminoso				
13	TSE70032100	1				Appoggio · Bracket · Abstuetzung · Appui · Apoyo				
14	TSE70032000	1				Supporto · Bracket · Halterung · Support · Soporte				
15	032C005Z	4				Vite · Bolt · Schraube · Vis · Tornillo				
16	0351015	1				Fascetta · Collar · Lasche · Bande · Cinta				
17	032C002Z	4				Vite · Bolt · Schraube · Vis · Tornillo				
18	032C003Z	1				Vite · Bolt · Schraube · Vis · Tornillo				
19	3101211	1				Joystick · Joystick · Steuerknüppel · Manipulateur · Palanca de mando				
20	1801752	2				Tastiera · Keyboard · Tastatur · Clavier · Clavero				

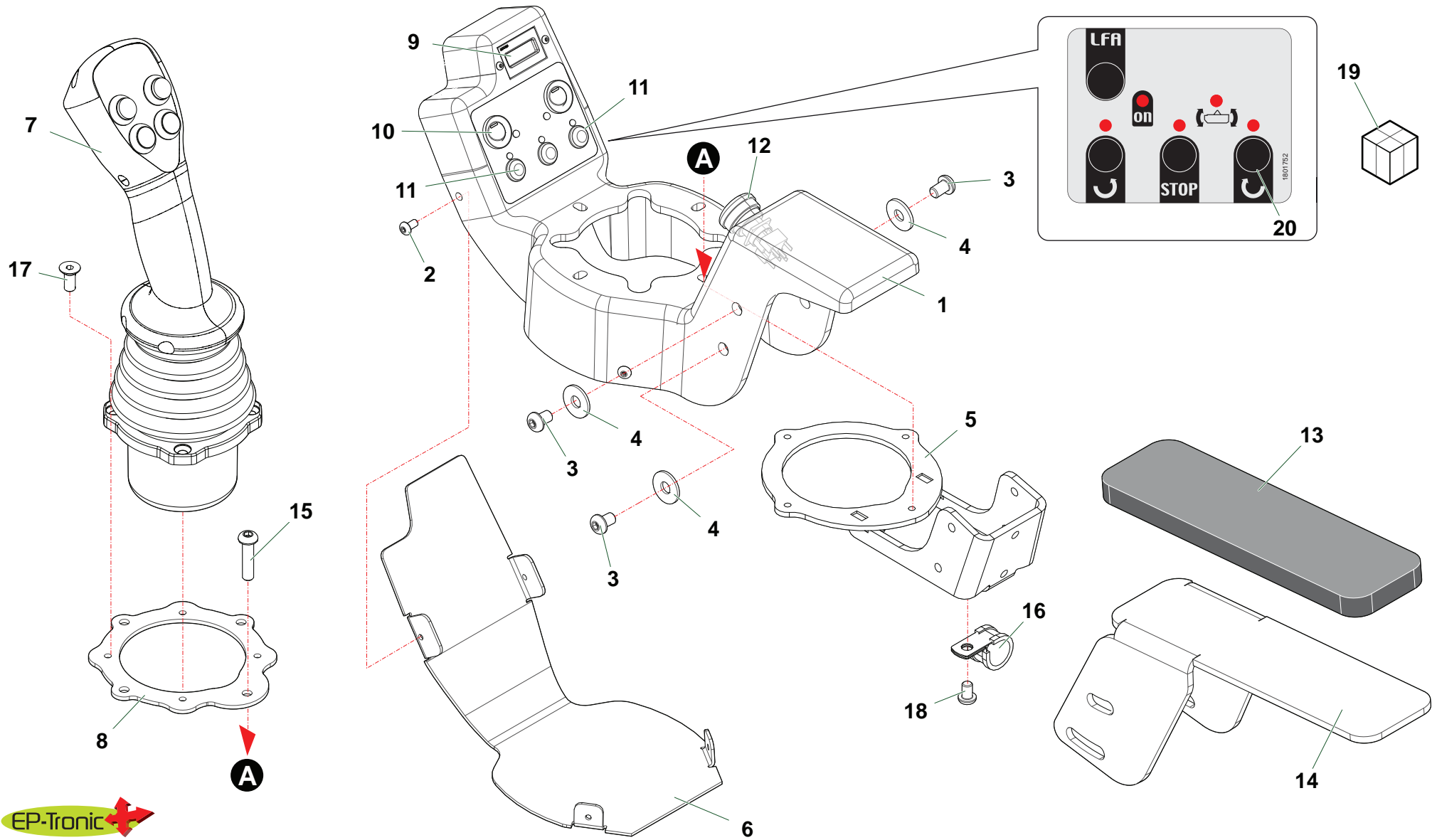

Nr	Codice Part Number Code Code Código					Denominazione · Denomination · Bezeichnung · Denomination · Denominacion	Validità Validity Gültigkeit Validité Validez	Nm	Sostituito da Replaced by Ersetzt durch Remplacé par Sustituido por	Sostituisce il Replaces the Ersetzt das Remplace le Sustituye a la
1	TSE70031200	1				Supporto · Bracket · Halterung · Support · Soporte				
2	032D002Z	4				Vite · Bolt · Schraube · Vis · Tornillo				
3	032B003Z	4				Vite · Bolt · Schraube · Vis · Tornillo				
4	0349001Z	6				Rondella · Washer · Scheibe · Rondelle · Arandela				
5	TSE70032700	1				Staffa · Bracket · Pratzte · Etrier · Brida				
6	TSE70031300	1				Chiusura · Locking · Verschluss · Fermeture · Cierre				
7	3101268	1				Joystick · Joystick · Steuerknüppel · Manipulateur · Palanca de mando				
8	TSE70031600	1				Piastra · Plate · Platte · Plaque · Placa				
9	2301328	1				Contaore · Hours counter · Stundenzaehler · Compteur d'heures · Cuentahoras				
10	56500600010	1				Interruttore · Switch · Schalter · Interrupteur · Interruptor				
11	59500600030	3				Pulsante · Push-button · Druckknopf · Bouton · Butón				
12	3106001	1				Fungo luminoso · Luminous security push-button · Leuchtender schutzschalter · Bouton d'arret · Interruptor luminoso				
13	TSE70032100	1				Appoggio · Bracket · Abstuetzung · Appui · Apoyo				
14	TSE70032000	1				Supporto · Bracket · Halterung · Support · Soporte				
15	032C005Z	4				Vite · Bolt · Schraube · Vis · Tornillo				
16	0351028	1				Fascetta · Collar · Lasche · Bande · Cinta				
17	0384003Z	4				Vite · Bolt · Schraube · Vis · Tornillo				
18	032C003Z	1				Vite · Bolt · Schraube · Vis · Tornillo				
19	3101254	1				Console · Console · Steuerkonsole · Consolle · Consola				
20	1801752	1				Tastiera · Keyboard · Tastatur · Clavier · Clavero				

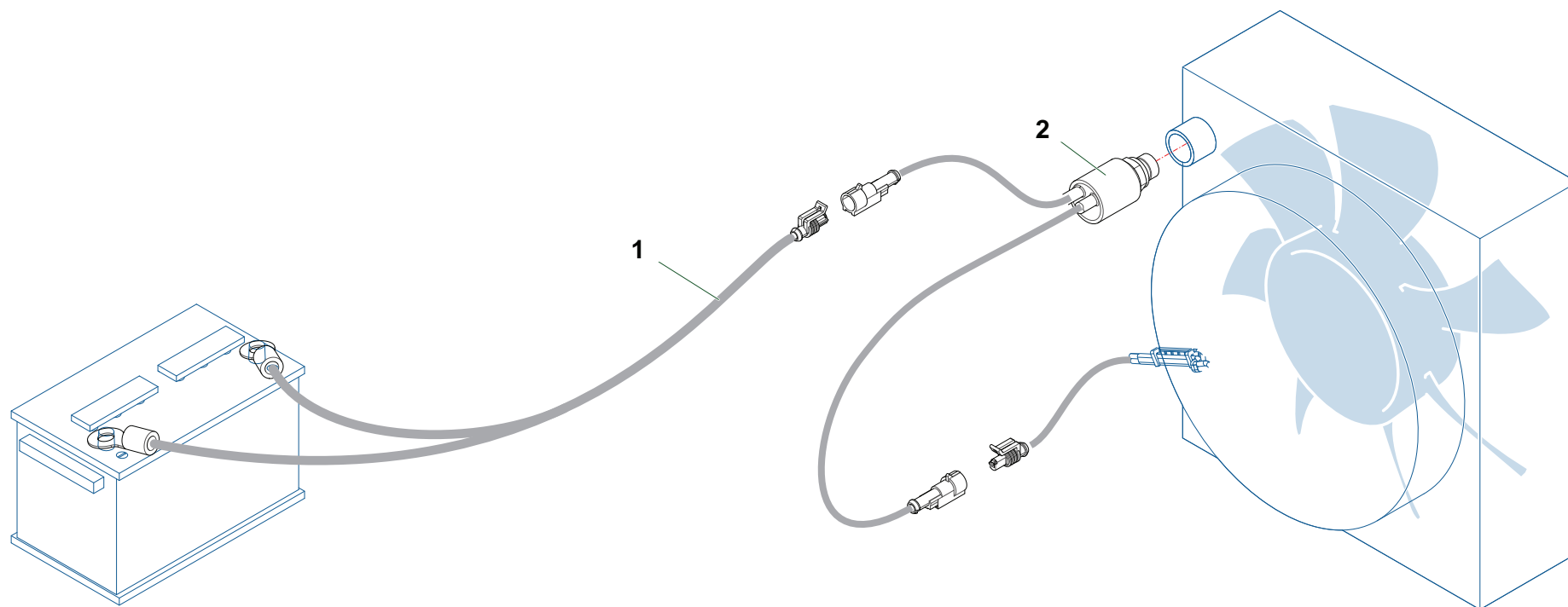

Nr	Codice Part Number Code Code Código					Denominazione · Denomination · Bezeichnung · Denomination · Denominacion	Validità Validity Gültigkeit Validité Validez	Nm	Sostituito da Replaced by Ersetzt durch Remplacé par Sustituido por	Sostituisce il Replaces the Ersetzt das Remplace le Sustituye a la
1	3101113	1				Cablaggio · Wiring · Kabel · Câblage · Cableado				
2	2301311	1				Bulbo · Thermostat · Wulst · Bulbe · bulbo				

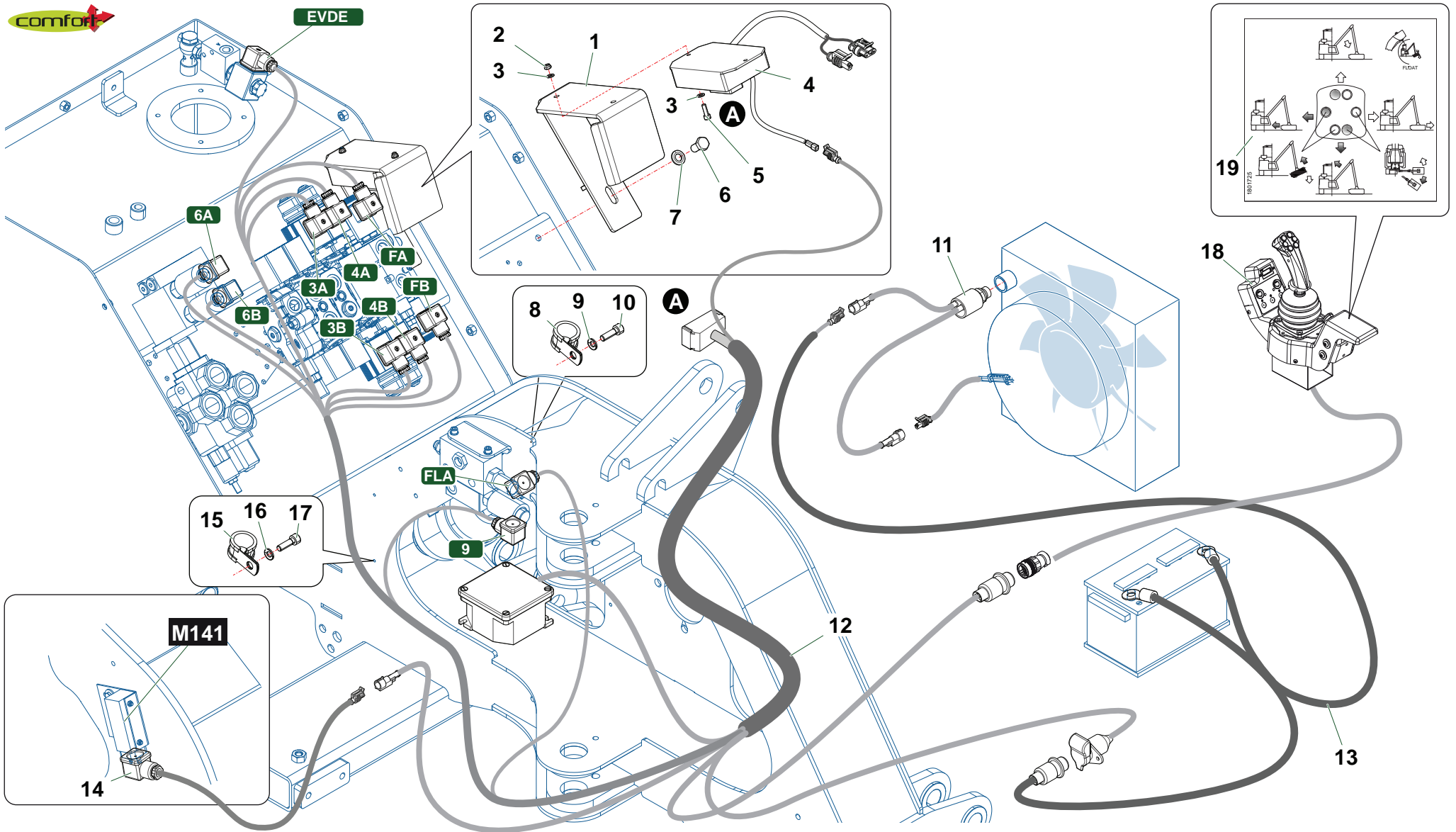

Nr	Codice Part Number Code Code Código	TPE500	TPE520	TPE600		Denominazione · Denomination · Bezeichnung · Denomination · Denominacion	Validità Validity Gültigkeit Validité Validdez	Nm	Sostituito da Replaced by Ersetzt durch Remplacé par Sustituido por	Sostituisce il Replaces the Ersetzt das Remplace le Sustituye a la
1	TSP52010300	1	1	1		Supporto · Bracket · Halterung · Support · Soporte				
2	0310015	2	2	2		Dado · Nut · Mutter · Ecrou · Tuerca				
3	0321013Z	4	4	4		Rondella · Washer · Scheibe · Rondelle · Arandela				
4	3101213	1	1	1		Centralina · Junction box · Schaltschrank · Unité électrique · Tablero electrico				
5	0315005Z	2	2	2		Vite · Bolt · Schraube · Vis · Tornillo				
6	0342004Z	1	1	1		Vite · Bolt · Schraube · Vis · Tornillo				
7	031B006Z	1	1	1		Rondella · Washer · Scheibe · Rondelle · Arandela				
8	0351015	1	1	1		Fascetta · Collar · Lasche · Bande · Cinta				
9	031B004Z	1	1	1		Rondella · Washer · Scheibe · Rondelle · Arandela				
10	0316006Z	1	1	1		Vite · Bolt · Schraube · Vis · Tornillo				
11	2301311	1	1	1		Bulbo · Thermostat · Wulst · Bulbe · bulbo				
12	3101243	1	1	1		Cablaggio · Wiring · Kabel · Câblage · Cableado				
13	3101242	1	1	1		Cablaggio · Wiring · Kabel · Câblage · Cableado				
14	3101237	1	1	1		Cablaggio · Wiring · Kabel · Câblage · Cableado				
15	0351013	1	1	1		Fascetta · Collar · Lasche · Bande · Cinta				
16	031B005Z	1	1	1		Rondella · Washer · Scheibe · Rondelle · Arandela				
17	0317006Z	1	1	1		Vite · Bolt · Schraube · Vis · Tornillo				
18	3101211	1	1	1		Joystick · Joystick · Steuerknüppel · Manipulateur · Palanca de mando				
19	1801725	1	1	1		Decalcomania · Decal · Abziehbild · Decalcomanie · Calcomania				

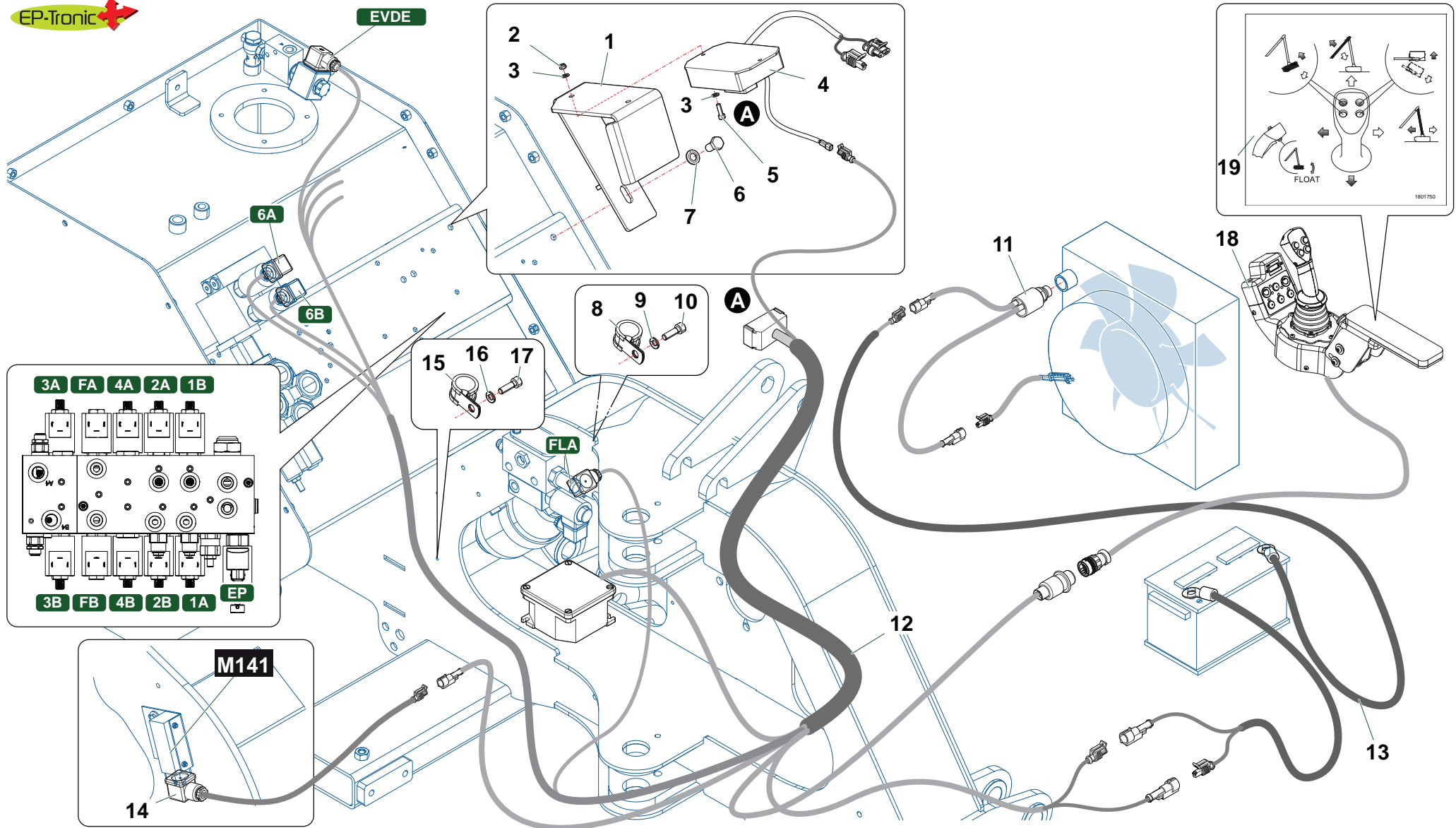

Nr	Codice Part Number Code Code Código	TPE500	TPE520	TPE600		Denominazione · Denomination · Bezeichnung · Denomination · Denominacion	Validità Validity Gültigkeit Validité Validdez	Nm	Sostituito da Replaced by Ersetzt durch Remplacé par Sustituido por	Sostituisce il Replaces the Ersetzt das Remplace le Sustituye a la
1	TSP52010300	1	1	1		Supporto · Bracket · Halterung · Support · Soporte				
2	0310015	2	2	2		Dado · Nut · Mutter · Ecrou · Tuerca				
3	0321013Z	4	4	4		Rondella · Washer · Scheibe · Rondelle · Arandela				
4	3101256	1	1	1		Centralina · Junction box · Schaltschrank · Unité électrique · Tablero electrico				
5	0315005Z	2	2	2		Vite · Bolt · Schraube · Vis · Tornillo				
6	0342004Z	1	1	1		Vite · Bolt · Schraube · Vis · Tornillo				
7	031B006Z	1	1	1		Rondella · Washer · Scheibe · Rondelle · Arandela				
8	0351015	1	1	1		Fascetta · Collar · Lasche · Bande · Cinta				
9	031B004Z	1	1	1		Rondella · Washer · Scheibe · Rondelle · Arandela				
10	0316006Z	1	1	1		Vite · Bolt · Schraube · Vis · Tornillo				
11	2301311	1	1	1		Bulbo · Thermostat · Wulst · Bulbe · bulbo				
12	3101243	1	1	1		Cablaggio · Wiring · Kabel · Câblage · Cableado				
13	3101233	1	1	1		Cablaggio · Wiring · Kabel · Câblage · Cableado				
14	3101237	1	1	1		Cablaggio · Wiring · Kabel · Câblage · Cableado				
15	0351013	1	1	1		Fascetta · Collar · Lasche · Bande · Cinta				
16	031B005Z	1	1	1		Rondella · Washer · Scheibe · Rondelle · Arandela				
17	0317006Z	1	1	1		Vite · Bolt · Schraube · Vis · Tornillo				
18	3101254	1	1	1		Console · Console · Steuerkonsole · Consolle · Consola				
19	1801750	1	1	1		Decalcomania · Decal · Abziehbild · Decalcomanie · Calcomania				

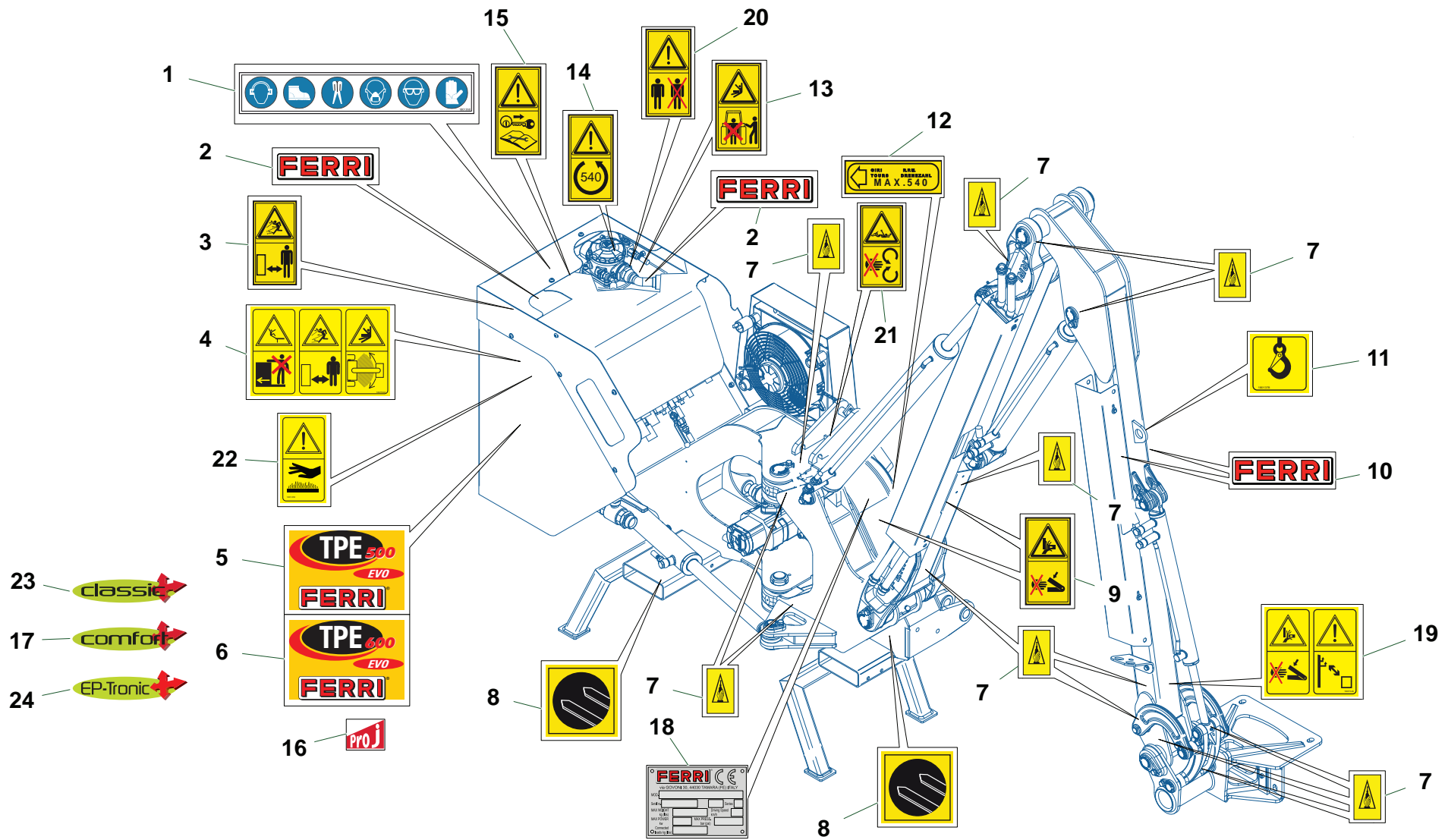

Nr	Codice Part Number Code Code Código	TPE500	TPE600			Denominazione · Denomination · Bezeichnung · Denomination · Denominacion	Validità Validity Gültigkeit Validité Validez	Nm	Sostituito da Replaced by Ersetzt durch Remplacé par Sustituido por	Sostituisce il Replaces the Ersetzt das Remplace le Sustituye a la
1	1801368	1	1			Decalcomania · Decal · Abziehbild · Decalcomanie · Calcomania				
2	1801056	2	2			Decalcomania · Decal · Abziehbild · Decalcomanie · Calcomania				
3	1801292	1	1			Decalcomania · Decal · Abziehbild · Decalcomanie · Calcomania				
4	1801544	1	1			Decalcomania · Decal · Abziehbild · Decalcomanie · Calcomania				
5	1801721	1				Decalcomania · Decal · Abziehbild · Decalcomanie · Calcomania				
6	1801722		1			Decalcomania · Decal · Abziehbild · Decalcomanie · Calcomania				
7	1801373	13	13			Decalcomania · Decal · Abziehbild · Decalcomanie · Calcomania				
8	1801375	2	2			Decalcomania · Decal · Abziehbild · Decalcomanie · Calcomania				
9	1801290	2	2			Decalcomania · Decal · Abziehbild · Decalcomanie · Calcomania				
10	1801054	2	2			Decalcomania · Decal · Abziehbild · Decalcomanie · Calcomania				
11	1801378	1	1			Decalcomania · Decal · Abziehbild · Decalcomanie · Calcomania				
12	1801014	1	1			Decalcomania · Decal · Abziehbild · Decalcomanie · Calcomania				
13	1801325	1	1			Decalcomania · Decal · Abziehbild · Decalcomanie · Calcomania				
14	1801332	1	1			Decalcomania · Decal · Abziehbild · Decalcomanie · Calcomania				
15	1801329	1	1			Decalcomania · Decal · Abziehbild · Decalcomanie · Calcomania				
16	1801424	1	1			Decalcomania · Decal · Abziehbild · Decalcomanie · Calcomania				
17	1801498	1	1			Decalcomania · Decal · Abziehbild · Decalcomanie · Calcomania				
18	1801182	1	1			Targhetta · Plate · Platte · Plaque · Placa				
19	1801546	1	1			Decalcomania · Decal · Abziehbild · Decalcomanie · Calcomania				
20	1801412	1	1			Decalcomania · Decal · Abziehbild · Decalcomanie · Calcomania				
21	1801364	1	1			Decalcomania · Decal · Abziehbild · Decalcomanie · Calcomania				
22	1801450	1	1			Decalcomania · Decal · Abziehbild · Decalcomanie · Calcomania				
23	1801499	1	1			Decalcomania · Decal · Abziehbild · Decalcomanie · Calcomania				
24	1801744	1	1			Decalcomania · Decal · Abziehbild · Decalcomanie · Calcomania				

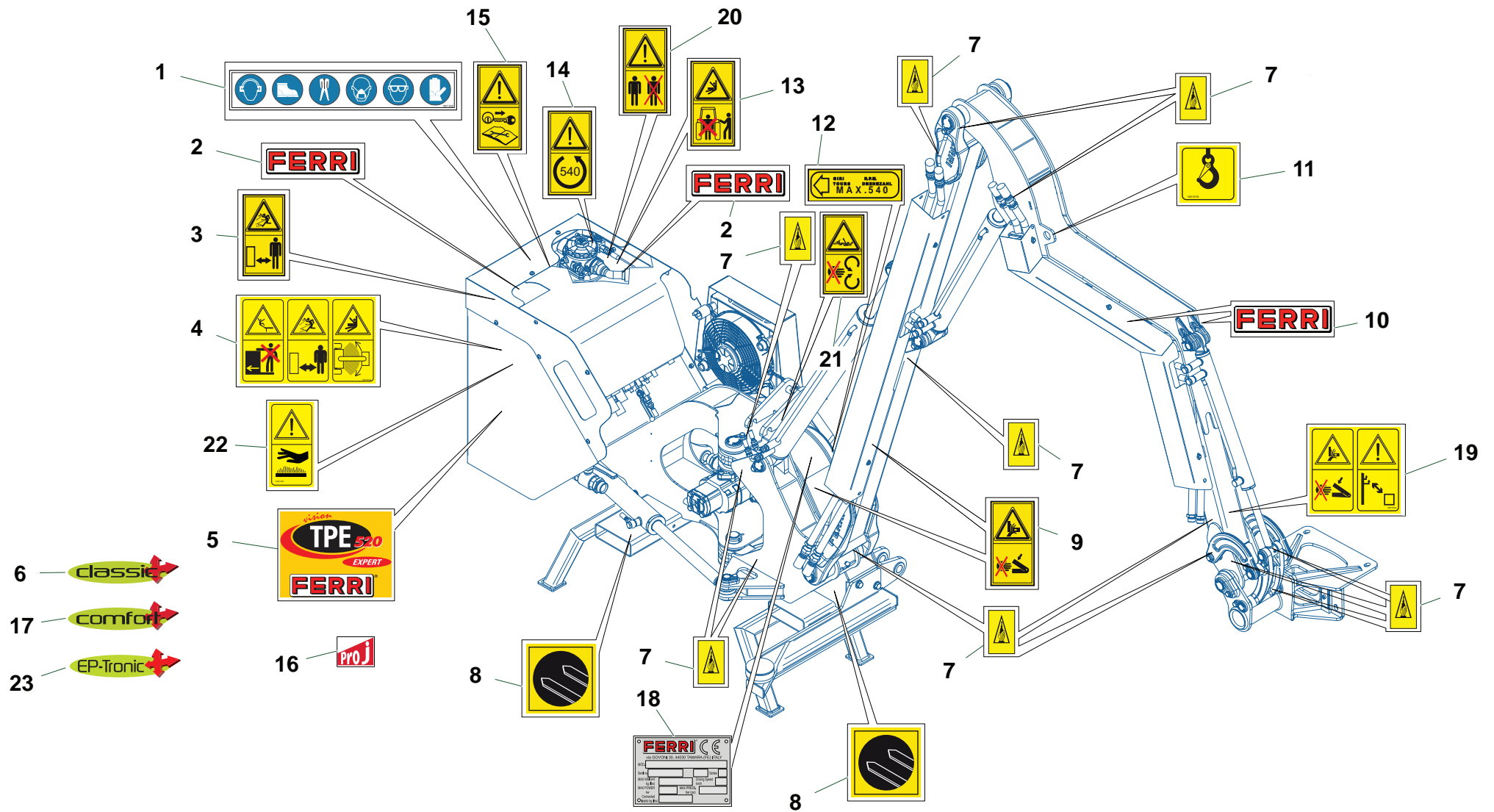

TPE520_02_Decalcomanie ISO

Nr	Codice Part Number Code Code Código	TPE520				Denominazione · Denomination · Bezeichnung · Denomination · Denominacion	Validità Validity Gültigkeit Validité Validez	Nm	Sostituito da Replaced by Ersetzt durch Remplacé par Sustituido por	Sostituisce il Replaces the Ersetzt das Remplace le Sustituye a la
1	1801368	1				Decalcomania · Decal · Abziehbild · Decalcomanie · Calcomania				
2	1801056	2				Decalcomania · Decal · Abziehbild · Decalcomanie · Calcomania				
3	1801292	1				Decalcomania · Decal · Abziehbild · Decalcomanie · Calcomania				
4	1801544	1				Decalcomania · Decal · Abziehbild · Decalcomanie · Calcomania				
5	1801723	1				Decalcomania · Decal · Abziehbild · Decalcomanie · Calcomania				
6	1801499	1				Decalcomania · Decal · Abziehbild · Decalcomanie · Calcomania				
7	1801373	13				Decalcomania · Decal · Abziehbild · Decalcomanie · Calcomania				
8	1801375	2				Decalcomania · Decal · Abziehbild · Decalcomanie · Calcomania				
9	1801290	2				Decalcomania · Decal · Abziehbild · Decalcomanie · Calcomania				
10	1801054	2				Decalcomania · Decal · Abziehbild · Decalcomanie · Calcomania				
11	1801378	1				Decalcomania · Decal · Abziehbild · Decalcomanie · Calcomania				
12	1801014	1				Decalcomania · Decal · Abziehbild · Decalcomanie · Calcomania				
13	1801325	1				Decalcomania · Decal · Abziehbild · Decalcomanie · Calcomania				
14	1801332	1				Decalcomania · Decal · Abziehbild · Decalcomanie · Calcomania				
15	1801329	1				Decalcomania · Decal · Abziehbild · Decalcomanie · Calcomania				
16	1801424	1				Decalcomania · Decal · Abziehbild · Decalcomanie · Calcomania				
17	1801498	1				Decalcomania · Decal · Abziehbild · Decalcomanie · Calcomania				
18	1801182	1				Targhetta · Plate · Platte · Plaque · Placa				
19	1801546	1				Decalcomania · Decal · Abziehbild · Decalcomanie · Calcomania				
20	1801412	1				Decalcomania · Decal · Abziehbild · Decalcomanie · Calcomania				
21	1801364	1				Decalcomania · Decal · Abziehbild · Decalcomanie · Calcomania				
22	1801450	1				Decalcomania · Decal · Abziehbild · Decalcomanie · Calcomania				
23	1801744	1				Decalcomania · Decal · Abziehbild · Decalcomanie · Calcomania				

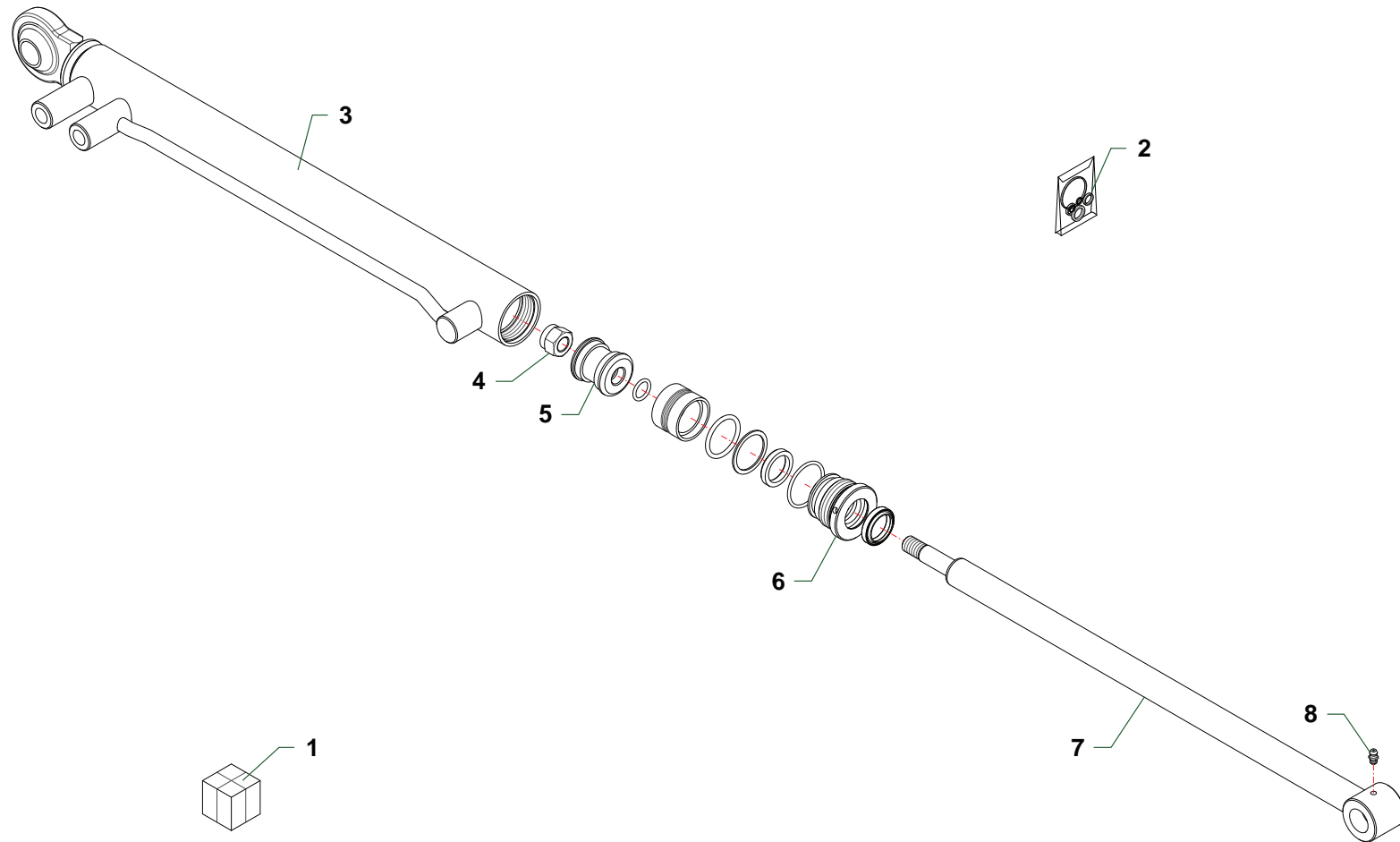

Nr	Codice Part Number Code Code Código					Denominazione · Denomination · Bezeichnung · Denomination · Denominacion	Validità Validity Gültigkeit Validité Validez	Nm	Sostituito da Replaced by Ersetzt durch Remplacé par Sustituido por	Sostituisce il Replaces the Ersetzt das Remplace le Sustituye a la
1	27172000	1				Martinetto · Cylinder · Zylinder · Vérin · Gato				
2	2604007	1				Kit guarnizioni · Set of gaskets · Satzdichtungen · Jeu de joints · Serie de guarniciones				
3	27172010	1				Cilindro · Cylinder · Zylinder · Cylindre · Cilindro				
4	0310024	1				Dado · Nut · Mutter · Ecrou · Tuerca				
5	27172030	1				Pistone · Piston · Kolben · Piston · Piston				
6	27172040	1				Ghiera · Locknut · Sicherungsring · Ecrou freine · Arandela				
7	27172020	1				Stelo · Stem · Stange · Tige · Asta				
8	0337001	1				Ingrassatore · Grease nipple · Schmiernippel · Graisseur · Engrasador				

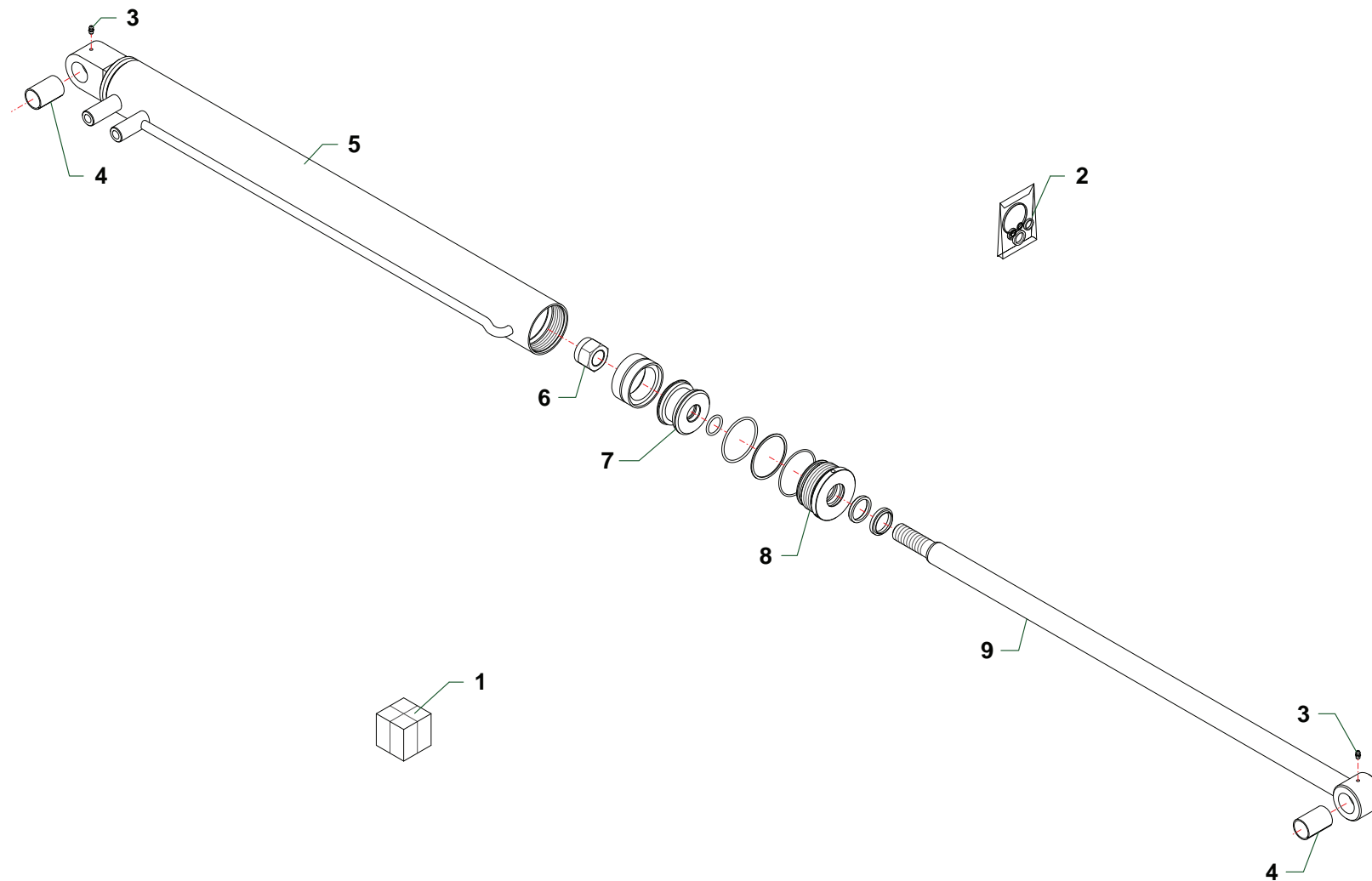

MART_27173000

Nr	Codice Part Number Code Code Código					Denominazione · Denomination · Bezeichnung · Denomination · Denominacion	Validità Validity Gültigkeit Validité Validez	Nm	Sostituito da Replaced by Ersetzt durch Remplacé par Sustituido por	Sostituisce il Replaces the Ersetzt das Remplace le Sustituye a la
1	27173000	1				Martinetto · Cylinder · Zylinder · Vérin · Gato				
2	2604002	1				Kit guarnizioni · Set of gaskets · Satzdichtungen · Jeu de joints · Serie de guarniciones				
3	0337001	2				Ingrassatore · Grease nipple · Schmiernippel · Graisseur · Engrasador				
4	1007001	2				Boccola · Bushing · Buchse · Bague · Casquillo				
5	27173010	1				Cilindro · Cylinder · Zylinder · Cylindre · Cilindro				
6	0310013	1				Dado · Nut · Mutter · Ecrou · Tuerca				
7	27105030	1				Pistone · Piston · Kolben · Piston · Piston				
8	27106040	1				Ghiera · Locknut · Sicherungsring · Ecrou freine · Arandela				
9	27173020	1				Stelo · Stem · Stange · Tige · Asta				

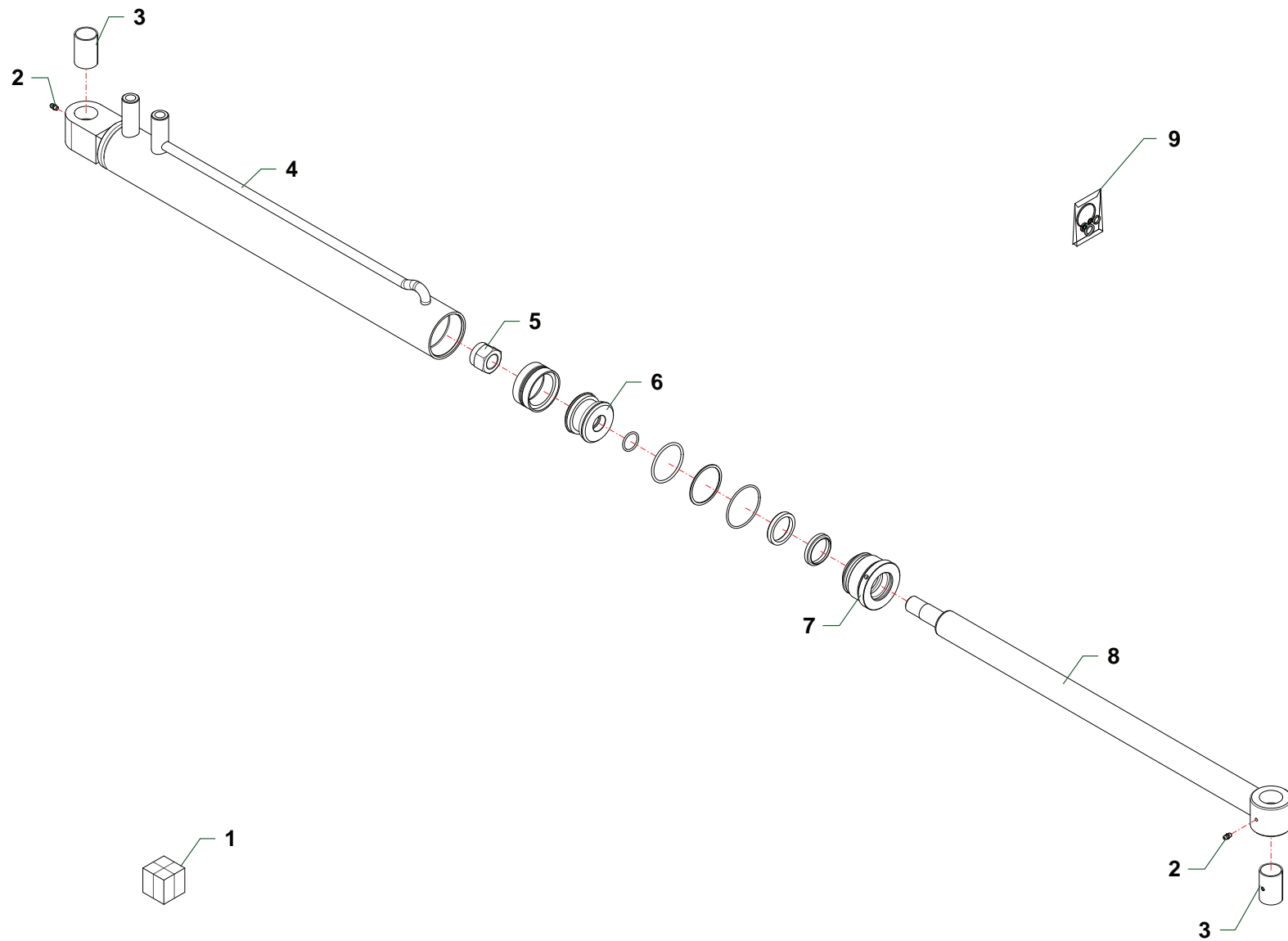

Nr	Codice Part Number Code Code Código					Denominazione · Denomination · Bezeichnung · Denomination · Denominacion	Validità Validity Gültigkeit Validité Validez	Nm	Sostituito da Replaced by Ersetzt durch Remplacé par Sustituido por	Sostituisce il Replaces the Ersetzt das Remplace le Sustituye a la
1	27185000	1				Martinetto · Cylinder · Zylinder · Vérin · Gato				
2	0337001	2				Ingrassatore · Grease nipple · Schmiernippel · Graisseur · Engrasador				
3	1007001	2				Boccola · Bushing · Buchse · Bague · Casquillo				
4	27185010	1				Cilindro · Cylinder · Zylinder · Cylindre · Cilindro				
5	0310023	1				Dado · Nut · Mutter · Ecrou · Tuerca				
6	2703003	1				Pistone · Piston · Kolben · Piston · Piston				
7	27185040	1				Ghiera · Locknut · Sicherungsring · Ecrou freine · Arandela				
8	27185020	1				Stelo · Stem · Stange · Tige · Asta				
9	2601043	1				Kit guarnizioni · Set of gaskets · Satzdichtungen · Jeu de joints · Serie de guarniciones				

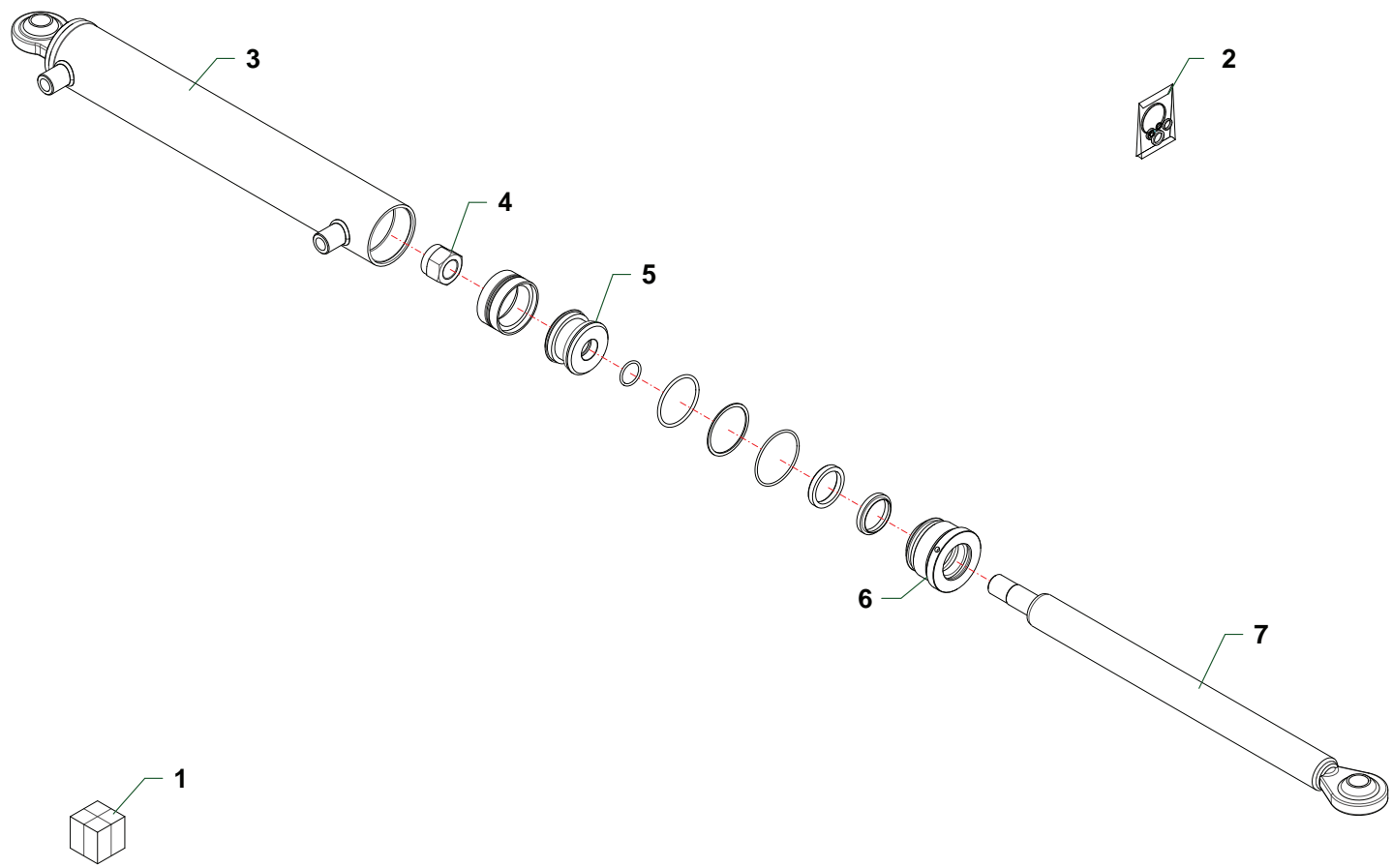

MART_27187

Nr	Codice Part Number Code Code Código					Denominazione · Denomination · Bezeichnung · Denomination · Denominacion	Validità Validity Gültigkeit Validité Validez	Nm	Sostituito da Replaced by Ersetzt durch Remplacé par Sustituido por	Sostituisce il Replaces the Ersetzt das Remplace le Sustituye a la
1	27229000	1				Martinetto · Cylinder · Zylinder · Vérin · Gato				
2	2601043	1				Kit guarnizioni · Set of gaskets · Satzdichtungen · Jeu de joints · Serie de guarniciones				
3	27229010	1				Cilindro · Cylinder · Zylinder · Cylindre · Cilindro				
4	0310023	1				Dado · Nut · Mutter · Ecrou · Tuerca				
5	2703003	1				Pistone · Piston · Kolben · Piston · Piston				
6	27185040	1				Ghiera · Locknut · Sicherungsring · Ecrou freine · Arandela				
7	27229020	1				Stelo · Stem · Stange · Tige · Asta				

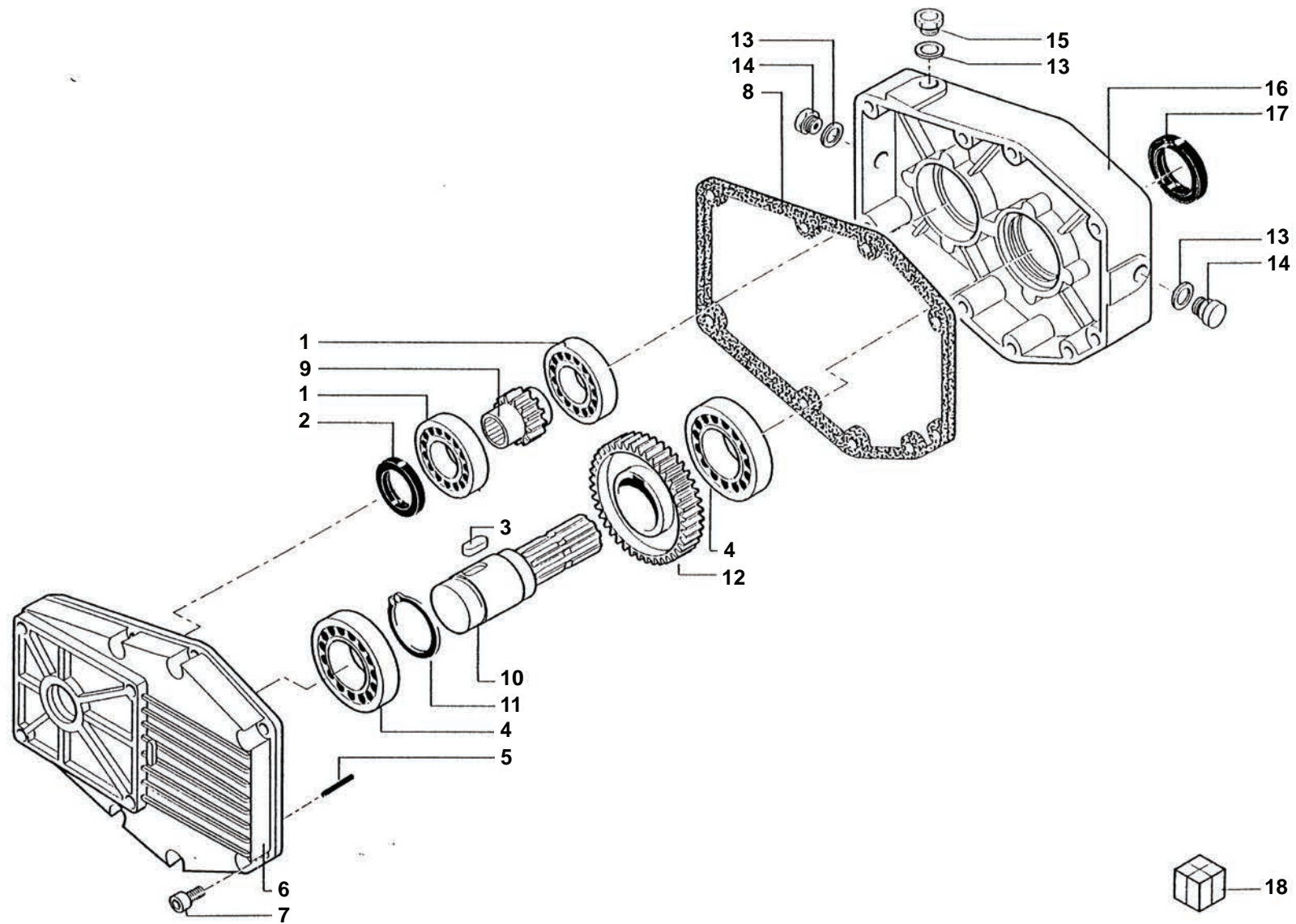

Nr	Codice Part Number Code Code Código					Denominazione · Denomination · Bezeichnung · Denomination · Denominacion	Validità Validity Gültigkeit Validité Validez	Nm	Sostituito da Replaced by Ersetzt durch Remplacé par Sustituido por	Sostituisce il Replaces the Ersetzt das Remplace le Sustituye a la
1	0105052	2				Cuscinetto · Bearing · Lager · Roulement · Cojinete				
2	0201046	1				Guarnizione · Gasket · Dichtung · Joint · Empaquetadura				
3	43201100	1				Linguetta · Tongue · Keil · Clavette · Lengueta				
4	0105033	2				Cuscinetto · Bearing · Lager · Roulement · Cojinete				
5	43000300	2				Spina · Plug · Stift · Prise · Pasador hendido				
6	39025500	1				Carter · Casing · Schutz · Carter · Carter				
7	40011500	8				Vite · Bolt · Schraube · Vis · Tornillo				
8	39205000	1				Guarnizione · Gasket · Dichtung · Joint · Empaquetadura				
9	90210003	1				Pignone · Pinion · Ritzel · Pignon · Pinon				
10	34201900	1				Albero · Shaft · Welle · Arbre · Arbol				
11	0324047	1				Seeger · Circlip · Seeger · Seeger · Seeger				
12	35000800	1				Corona · Gear · Kegelrad · Couronne · Corona				
13	39207100	3				Rondella · Washer · Scheibe · Rondelle · Arandela				
14	49100500	2				Tappo spia · Indicator plug · Kontrolldeckel · Bouchon indicateur · Tapon indicator				
15	49101700	1				Sfiato · Breather · Entlüfter · Reniflard · Respiradero				
16	39025600	1				Carter · Casing · Schutz · Carter · Carter				
17	0201047	1				Guarnizione · Gasket · Dichtung · Joint · Empaquetadura				
18	1401015	1				Moltiplicatore · Gearbox · Getriebe · Multiplicateur · Multiplicador				

Code	TAV	Nr	TPE500	TPE520	TPE600		
0105033	G003	4	2				
0105052	G003	1	2				
0201046	G003	2	1				
0201047	G003	17	1				
0303003Z	M145	2	16				
0303015Z	M127	7	2				
0309015	C761	25	1	1	1		
0310001	C758	3	2	2	2		
0310001	C761	32	4	4	4		
0310003	M127	6	7				
0310012	M145	5	4				
0310013	D069	6	1				
0310014	C758	6	8	8	8		
0310015	H107	2	2	2	2		
0310015	H115	2	2	2	2		
0310023	D074	5	1				
0310023	D088	4	1				
0310024	D068	4	1				
0311002Z	C747	9	4	4	4		
0311002Z	C821	5	3	3	3		
0312003Z	B172	2	1	1	1	1	
0312003Z	M152	8			2		
0315005Z	H107	5	2	2	2		
0315005Z	H115	5	2	2	2		
0315013Z	C747	6	4	4	4		
0315021Z	C746	17	4	4	4		
0315021Z	C747	14	4	4	4		
0316006Z	C753	7	5	5			
0316006Z	C754	7	5				
0316006Z	C756	3	1	1	1		
0316006Z	C757	1	4				
0316006Z	C760	1	3	3			
0316006Z	C761	15	3	3	3		
0316006Z	H107	10	1	1	1		
0316006Z	H115	10	1	1	1		
0316020Z	C821	7	2	2	2		
0317005Z	C746	18	4	4	4		

Code	TAV	Nr	TPE500	TPE520	TPE600		
0317005Z	C747	11	4	4	4		
0317006Z	C750	2	4	4	4		
0317006Z	C761	18	3	3	3		
0317006Z	H107	17	1	1	1		
0317006Z	H115	17	1	1	1		
0317008Z	C747	2	2	2	2		
0317008Z	C821	2	2	2	2		
0317009Z	C746	6	2	2	2		
0317013Z	C746	11	3	3	3		
0317013Z	C753	6	5	5			
0317013Z	C754	6	5				
0318005Z	B194	17	2				
0318006Z	M144	1	2	2	2		
0318006Z	M153	1	2	2	2		
0318008Z	C761	7	3	3	3		
0318009Z	C761	22	4	4	4		
031A004Z	C761	14	3	3	3		
031A005Z	C761	19	3	3	3		
031A006Z	C761	8	7	7	7		
031B002Z	B209	5	2				
031B004Z	C758	8	3	3	3		
031B004Z	H107	9	1	1	1		
031B004Z	H115	9	1	1	1		
031B004Z	M145	6	4				
031B005Z	A078	9	2	2	2		
031B005Z	B133	2	4				
031B005Z	B193	15	6	6			
031B005Z	C746	5	9	9	9		
031B005Z	C747	3	8	8	8		
031B005Z	C750	3	4	4	4		
031B005Z	C753	10	5	5			
031B005Z	C754	10	5				
031B005Z	C758	14	9	9	9		
031B005Z	C821	3	8	8	8		
031B005Z	H107	16	1	1	1		
031B005Z	H115	16	1	1	1		
031B005Z	M152	5	2	2	2		

Code	TAV	Nr	TPE500	TPE520	TPE600		
031B006Z	A078	4	4	4	4		
031B006Z	B083	5	5				
031B006Z	B128	5	5				
031B006Z	B193	3	7	7			
031B006Z	B194	3	9				
031B006Z	B209	3	2				
031B006Z	H107	7	1	1	1		
031B006Z	H115	7	1	1	1		
031B006Z	M142	2	9	9	9		
031B006Z	M144	2	2	2	2		
031B006Z	M153	2	2	2	2		
031B007Z	C761	28	4	4	4		
031B007Z	M145	3	16				
0321004Z	M127	5	18				
0321013Z	C758	4	8	8	8		
0321013Z	H107	3	4	4	4		
0321013Z	H115	3	4	4	4		
0324013	A078	12	4	4	4		
0324047	G003	11	1				
032A002Z	M142	6	6	6	6		
032B003Z	C758	13	9	9	9		
032B003Z	H104	3	3				
032B003Z	H114	3	4				
032C002Z	H104	17	4				
032C003Z	H104	18	1				
032C003Z	H114	18	1				
032C005Z	H104	15	4				
032C005Z	H114	15	4				
032D002Z	H104	2	4				
032D002Z	H114	2	4				
0337001	B128	12	2				
0337001	D068	8	1				
0337001	D069	3	2				
0337001	D074	2	2				
0339001	A078	18	2	2	2		
0339004	A078	22	1	1	1		
0342004Z	A078	5	4	4	4		

Code	TAV	Nr	TPE500	TPE520	TPE600		
0342004Z	B083	4	5				
0342004Z	B128	4	5				
0342004Z	B193	2	7	7			
0342004Z	B194	2	7				
0342004Z	B209	4	2				
0342004Z	H107	6	1	1	1		
0342004Z	H115	6	1	1	1		
0342004Z	M142	3	3	3	3		
0342005Z	A078	27	1	1	1		
0343005Z	M127	4	5				
0344002Z	B209	6	2				
0347005Z	C747	7	2	2	2		
0347005Z	M152	6	2	2	2		
0347007Z	A078	8	2	2	2		
0347007Z	B133	4	2				
0347007Z	B193	16	2	2			
0347013Z	B133	3	2				
0349001Z	C758	2	2	2	2		
0349001Z	C761	31	4	4	4		
0349001Z	H104	4	6				
0349001Z	H114	4	6				
0349006Z	C759	2	10	10	10		
0349006Z	M152	2	2	2	2		
0350002	C761	26	1	1	1		
0351013	H107	15	1	1	1		
0351013	H115	15	1	1	1		
0351015	H104	16	1				
0351015	H107	8	1	1	1		
0351015	H115	8	1	1	1		
0351028	H114	16	1				
0352001	C761	24	1	1	1		
0363005	B083	8	1				
0363005	B128	8	1				
0363006	A078	13	2	2	2		
0363006	B193	6	2	2			
0363006	B194	6	2				
0363007	B083	6	3				

TPE

- (IT)** ELENCO ALFA-NUMERICO COMPONENTI TAVOLE CATALOGO
- (EN)** ALPHANUMERICAL PARTS LIST-EXPLODED-VIEW
- (DE)** ALPHANUMERISCHES TEILVERZEICHNIS-KATALOGTABELLEN

- (FR)** LISTA ALPHANUMERIQUE PIECES-TABLES CATALOGUE VUES ECLATEES
- (ES)** LISTA ALFANUMERICA PIEZAS-TABLAS CATALOGO PLANOS DESPEZADOS

TPE

Code	TAV	Nr	TPE500	TPE520	TPE600		
0363007	B128	6	3				
0365003Z	C758	9	3	3	3		
0365003Z	C759	1	10	10	10		
0365003Z	M152	3	2	2	2		
0384003Z	H114	17	4				
0389003Z	B193	21	2	2			
0389003Z	C747	8	2	2	2		
0401003	C745	14	2	2	2		
0401003	C748	10	5	5	5		
0401003	C755	2	1	1	1		
0401003	C755	8	2	2	2		
0401003	C822	16	4	4	4	4	
0401003	M144	11	3	3	3		
0401004	C748	21	1	1	1		
0401010	C750	7	1	1	1		
0401011	C761	4	1	1	1		
0401022	M144	6	1	1	1		
0401022	M153	6	1	1	1		
0402002	C748	9	1	1	1		
0402002	C749	9	1	1	1		
0402002	C751	9	1	1	1		
0402002	C752	7	1	1	1		
0402002	C760	11	1	1			
0402002	C822	18	2	2	2	2	
0402002	C823	9	1	1	1		
0402002	C824	7	1	1	1		
0402002	M144	9	1	1	1		
0402002	M153	9	1	1	1		
0402003	C745	9	2	2	2		
0402003	C748	13	2	2	2		
0402003	C750	8	1	1	1		
0402003	C755	1	1	1	1		
0402003	C761	11	2	2	2		
0402003	C822	14	2	2	2	2	
0402006	C745	2	3	3	3		
0402006	C748	2	3	3	3		
0402006	C761	35	1	1	1		

Code	TAV	Nr	TPE500	TPE520	TPE600		
0402006	C822	6	3	3	3	3	
0402006	C823	11	2	2	2		
0402006	M142	8	2	2	2		
0402008	C750	14	1	1	1		
0405002	C745	8	4	4	4		
0405002	C748	8	4	4	4		
0405002	C822	9	6	6	6	6	
0405002	M144	16	1	1	1		
0405003	C745	17	1	1	1		
0405006	C751	3	1	1	1		
0407002	C749	7	1	1	1		
0407002	C751	7	1	1	1		
0407002	C752	5	1	1	1		
0407002	C760	8	1	1			
0407002	C823	7	1	1	1		
0407002	C824	5	1	1	1		
0407002	M153	11	1	1	1		
0408003	C750	9	1	1	1		
0408003	C761	12	1	1	1		
0408006	C761	17	1	1	1		
0408006	C823	10	3	3	3		
0408007	C761	5	1	1	1		
0409007	C749	8	1	1	1		
0409007	C751	8	1	1	1		
0409007	C760	10	1	1			
0409007	C823	8	1	1	1		
0409007	M144	8	1	1	1		
0409016A	C750	13	1	1	1		
0410008	M144	13	1	1	1		
0410026	C745	16	1	1	1		
0410026	C748	17	1	1	1		
0410026	C752	4	1	1	1		
0410026	C822	13	1	1	1	1	
0410026	C824	4	1	1	1		
0410026	M153	12	1	1	1		
0410028	C748	12	1	1	1		
0410028	C750	15	1	1	1		

Code	TAV	Nr	TPE500	TPE520	TPE600		
0412002	C745	12	1	1	1		
0412002	C748	7	10	10	10		
0412002	C749	24	1	1	1		
0412002	C751	1	1	1	1		
0412002	C822	1	1	1	1	1	
0412002	C823	1	1	1	1		
0412002	C823	4	1	1	1		
0412003	C745	15	1	1	1		
0412003	C748	15	3	3	3		
0412003	C751	4	1	1	1		
0412003	C756	5	2	2	2		
0412008	C745	13	2	2	2		
0412008	C752	1	2	2	2		
0412008	C824	1	2	2	2		
0412011	C748	6	1	1	1		
0412011	C749	4	1	1	1		
0412012	C749	1	2	2	2		
0412015	C762	1	6	6	6		
0412018	C752	14	1	1	1		
0412018	C757	4	2				
0412018	C760	4	2	2			
0413036	C750	5	1	1	1		
0413041	C750	4	1	1	1		
0413047	C750	1	1	1	1		
0414013	C753	13	2	2			
0414021	C753	11	2	3			
0414021	C754	11	2				
0416004	M144	4	1	1	1		
0416004	M153	4	1	1	1		
0417034	C755	4	1	1	1		
0417034	C756	7	1	1	1		
0417072	C748	18	2	2	2		
0417072	C822	17	1	1	1	1	
0417089	C746	16	1	1	1		
0417089	C747	13	1	1	1		
0417093	M153	8	1	1	1		
0417097	C747	15	1	1	1		

Code	TAV	Nr	TPE500	TPE520	TPE600		
0417130	C752	8	1	1	1		
0417130	C824	8	1	1	1		
0417141	C749	19	1	1	1		
0417156	C748	19	1	1	1		
0417176	C823	12	1	1	1		
0418003	C750	10	1	1	1		
0418033	A078	2	1	1	1		
0418038	C750	11	2	2	2		
0424002	M153	10	1	1	1		
0424006	C749	6	1	1	1		
0424006	C823	13	1	1	1		
0425002	C753	15	1	1			
0425006	C753	14	2	2			
0426001	C748	4	4	4	4		
0426010	C745	6	3	3	3		
0426010	C748	20	1	1	1		
0426010	C822	15	1	1	1	1	
0426011	C745	10	1	1	1		
0426011	C762	4	1	1	1		
0426015	C748	24	1	1	1		
0426015	C762	3	2	2	2		
0426016	C748	23	1	1	1		
0428003	C749	21	1	1	1		
0428004	C748	5	8	8	8		
0428004	C749	25	1	1	1		
0428004	C751	17	1	1	1		
0428004	C822	3	1	1	1	1	
0428004	C823	3	1	1	1		
0428005	C745	18	1	1	1		
0428005	C749	3	1	1	1		
0428005	C751	6	1	1	1		
0428005	C752	3	2	2	2		
0428005	C823	6	1	1	1		
0428005	C824	3	2	2	2		
0430002	M144	10	1	1	1		
0430003	C761	33	1	1	1		
0434009	C761	34	1	1	1		

TPE

- (IT)** ELENCO ALFA-NUMERICO COMPONENTI TAVOLE CATALOGO
- (EN)** ALPHANUMERICAL PARTS LIST-EXPLODED-VIEW
- (DE)** ALPHANUMERISCHES TEILVERZEICHNIS-KATALOGTABELLEN

- (FR)** LISTA ALPHANUMERIQUE PIECES-TABLES CATALOGUE VUES ECLATEES
- (ES)** LISTA ALFANUMERICA PIEZAS-TABLAS CATALOGO PLANOS DESPEZADOS

TPE

Code	TAV	Nr	TPE500	TPE520	TPE600		
0434011	C761	16	1	1	1		
0434012	C822	19	1	1	1	1	
0436001	C750	6	1	1	1		
0436003	A078	25	1	1	1		
0436003	C745	1	4	4	4		
0436003	C748	1	4	4	4		
0436003	C822	4	4	4	4	4	
0436003	M142	7	2	2	2		
0436004	C748	16	1	1	1		
0436006	C745	5	14	14	14		
0436006	C748	11	16	16	16		
0436006	C749	2	6	6	6		
0436006	C751	5	2	2	2		
0436006	C752	2	4	4	4		
0436006	C755	3	2	2	2		
0436006	C756	6	4	4	4		
0436006	C757	3	4				
0436006	C760	3	4	4			
0436006	C822	7	10	10	10	10	
0436006	C823	5	2	2	2		
0436006	C824	2	4	4	4		
0436006	M144	12	3	3	3		
0436007	C745	3	3	3	3		
0436007	C748	3	29	29	29		
0436007	C749	5	5	5	5		
0436007	C751	2	4	4	4		
0436007	C752	6	2	2	2		
0436007	C760	9	2	2			
0436007	C762	2	15	15	15		
0436007	C822	2	5	5	5	5	
0436007	C823	2	4	4	4		
0436007	C824	6	2	2	2		
0436007	M144	7	2	2	2		
0436007	M153	7	2	2	2		
0436008	M144	5	1	1	1		
0436008	M153	5	1	1	1		
0436021	C750	16	2	2	2		

Code	TAV	Nr	TPE500	TPE520	TPE600		
0437002	C745	4	1	1	1		
0437002	C748	22	1	1	1		
0437002	C822	5	1	1	1	1	
0501019	C756	10	1				
0501041	C757	8	1				
0501044	C760	6		2			
0501044	C760	13		1			
0501087	C760	15	1				
0501104	C756	2		1			
0501121	C755	7	1	1	1		
0501121	M144	15	1	1	1		
0501121	M153	14	1	1	1		
0501137	C760	7		1			
0501155	C756	2	1				
0501249	C752	10	1	1	1		
0501249	C824	10	1	1	1		
0501253	C756	2			1		
0501253	C756	8			1		
0501339	C752	13	1	1	1		
0501542	C760	17	1				
0501546	C760	17		1			
0501548	C749	20	1	1	1		
0501548	C751	12	1	1	1		
0501549	C755	5	1	1	1		
0501549	C755	9	1	1	1		
0501550	C753	1	1				
0501551	C753	1		1			
0501561	C756	9	1				
0501562	C756	1			1		
0501562	C756	9			1		
0501563	C756	10			1		
0501577	C749	22	1	1	1		
0501638	C756	10		1			
0501663	C756	9		1			
0501670	C757	5	2				
0501670	C757	9	1				
0501686	C756	1	1				

Code	TAV	Nr	TPE500	TPE520	TPE600		
0501696	C754	1	1				
0501719	C823	18	1	1	1		
0501722	C822	20	1	1	1	1	
0501737	C756	8		1			
0501756	C752	9	1	1	1		
0501756	C824	9	1	1	1		
0501757	C824	11	1	1	1		
0501779	C752	11	1	1	1		
0501799	C749	16	1	1	1		
0501810	C756	1		1			
0501939	C749	17	1	1	1		
0501967	C749	23	1	1	1		
0501970	C752	12	1	1	1		
0501971	C757	6	1				
0501972	C757	7	1				
0501973	C760	14	1				
0501974	C756	8	1				
0501987	C760	12	1				
0501988	C760	5	1				
0501A08	C760	16	1				
0501A72	C760	16		1			
0502155	C751	16	1	1	1		
0502155	C823	19	1	1	1		
0502162	C823	17	1	1	1		
0502371	C749	15	1	1	1		
0502446	C755	6	1	1	1		
0502446	M144	14	1	1	1		
0502446	M153	13	1	1	1		
0502451	C751	11	1	1	1		
0502565	C749	11	1	1	1		
0502566	C749	18	1	1	1		
0504049	C749	13	1	1	1		
0504049	C823	14	1	1	1		
0504119	C753	3	1	1			
0504119	C754	3	1				
0504121	C753	4	2				
0504124	C753	4		2			

Code	TAV	Nr	TPE500	TPE520	TPE600		
0504127	C753	2	1	1			
0504127	C754	2	1				
0504170	C754	13	2				
0504208	C751	13	1	1	1		
0504209	C753	5	1	1			
0504209	C754	5	1				
0504210	C753	16	1	1			
0504210	C754	4	1				
0513013	C749	12	1	1	1		
0513013	C751	15	1	1	1		
0513013	C823	15	1	1	1		
0519004	C762	7	2	2	2		
0519005	C762	6	2	2	2		
0519018	C762	5	2	2	2		
0522021	C749	10	1	1	1		
0522021	C751	10	1	1	1		
0522021	C823	16	1	1	1		
0522026	C749	14	1	1	1		
0522026	C751	14	1	1	1		
0522026	C823	20	1	1	1		
1001017	A078	21	2	2	2		
1001017	B193	7	2	2			
1001017	B194	7	2				
1001031	B193	18	2	2			
1001031	B194	15	2				
1004001	B083	10	4				
1004001	B128	10	4				
1004001	B193	17	2	2			
1004001	B194	14	2				
1006002	A078	19	2	2	2		
1007001	D069	4	2				
1007001	D074	3	2				
1302003	C761	23	1	1	1		
1304002	C761	13	1	1	1		
1304006	C761	20	1	1	1		
1304007	C761	6	1	1	1		
1305003	C746	13	1	1	1		

TPE

- (IT)** ELENCO ALFA-NUMERICO COMPONENTI TAVOLE CATALOGO
- (EN)** ALPHANUMERICAL PARTS LIST-EXPLODED-VIEW
- (DE)** ALPHANUMERISCHES TEILVERZEICHNIS-KATALOGTABELLEN

- (FR)** LISTA ALPHANUMERIQUE PIECES-TABLES CATALOGUE VUES ECLATEES
- (ES)** LISTA ALFANUMERICA PIEZAS-TABLAS CATALOGO PLANOS DESPEZADOS

TPE

Code	TAV	Nr	TPE500	TPE520	TPE600		
1305012	C746	12	5	5	5		
1305133	C746	8	1	1	1		
1305136	C746	4	1	1	1		
1305163	C747	4	1	1	1		
1305198	H104	7	1				
1305201	C746	7	1	1	1		
1305214	C746	1	1	1	1		
1305216	C747	1	1	1	1		
1305216	C821	1	1	1	1		
1305236	C747	12	1	1	1		
1305239	C748	25	1	1	1		
1306075	C746	20	1	1	1		
1306087	C821	6	1	1	1		
1306090	C821	8	1	1	1		
1401015	C761	27	1	1	1		
1401015	G003	18	1				
1501092	C761	3	1	1	1		
1501132	C761	2	1	1	1		
1501133	C761	1	1	1	1		
16999	C746	14	1	1	1		
1701011	C761	30	1	1	1		
1801014	K136	12	1	1			
1801014	K137	12	1				
1801054	K136	10	2	2			
1801054	K137	10	2				
1801056	K136	2	2	2			
1801056	K137	2	2				
1801182	K136	18	1	1			
1801182	K137	18	1				
1801195	C746	15	1	1	1		
1801290	K136	9	2	2			
1801290	K137	9	2				
1801292	K136	3	1	1			
1801292	K137	3	1				
1801325	K136	13	1	1			
1801325	K137	13	1				
1801329	K136	15	1	1			

Code	TAV	Nr	TPE500	TPE520	TPE600		
1801329	K137	15	1				
1801332	K136	14	1	1			
1801332	K137	14	1				
1801364	K136	21	1	1			
1801364	K137	21	1				
1801368	K136	1	1	1			
1801368	K137	1	1				
1801373	K136	7	13	13			
1801373	K137	7	13				
1801375	K136	8	2	2			
1801375	K137	8	2				
1801378	K136	11	1	1			
1801378	K137	11	1				
1801412	K136	20	1	1			
1801412	K137	20	1				
1801424	K136	16	1	1			
1801424	K137	16	1				
1801450	K136	22	1	1			
1801450	K137	22	1				
1801498	K136	17	1	1			
1801498	K137	17	1				
1801499	K136	23	1	1			
1801499	K137	6	1				
1801544	K136	4	1	1			
1801544	K137	4	1				
1801546	K136	19	1	1			
1801546	K137	19	1				
1801721	K136	5	1				
1801722	K136	6		1			
1801723	K137	5	1				
1801725	C747	16	1	1	1		
1801725	H107	19	1	1	1		
1801744	K136	24	1	1			
1801744	K137	23	1				
1801750	H115	19	1	1	1		
1801752	H104	20	2				
1801752	H114	20	1				

Code	TAV	Nr	TPE500	TPE520	TPE600		
2301007	A078	10	1	1	1		
2301007	B133	1	2				
2301127	A078	14	3	3	3		
2301235	A078	17	2	2	2		
2301269	M127	3	1				
2301270	M145	4	2				
2301311	H076	2	1				
2301311	H107	11	1	1	1		
2301311	H115	11	1	1	1		
2301328	H104	9	1				
2301328	H114	9	1				
2301335	C758	12	2	2	2		
2301338	C758	5	2	2	2		
2301365	M142	4	1	1	1		
2601043	D074	9	1				
2601043	D088	2	1				
2604002	D069	2	1				
2604007	D068	2	1				
2703003	D074	6	1				
2703003	D088	5	1				
27105030	D069	7	1				
27106040	D069	8	1				
27172000	B193	13	1	1			
27172000	B194	13	1				
27172000	D068	1	1				
27172010	D068	3	1				
27172020	D068	7	1				
27172030	D068	5	1				
27172040	D068	6	1				
27173000	B193	1	1	1			
27173000	B194	1	1				
27173000	D069	1	1				
27173010	D069	5	1				
27173020	D069	9	1				
27185000	B193	10	1	1			
27185000	B194	10	1				
27185000	D074	1	1				

Code	TAV	Nr	TPE500	TPE520	TPE600		
27185010	D074	4	1				
27185020	D074	8	1				
27185040	D074	7	1				
27185040	D088	6	1				
27229000	A078	3	1	1	1		
27229000	D088	1	1				
27229010	D088	3	1				
27229020	D088	7	1				
3101113	H076	1	1				
3101137	M152	1	1	1	1		
3101211	H104	19	1				
3101211	H107	18	1	1	1		
3101213	H107	4	1	1	1		
3101233	H115	13	1	1	1		
3101237	H107	14	1	1	1		
3101237	H115	14	1	1	1		
3101242	H107	13	1	1	1		
3101243	H107	12	1	1	1		
3101243	H115	12	1	1	1		
3101254	H114	19	1				
3101254	H115	18	1	1	1		
3101256	H115	4	1	1	1		
3101268	H114	7	1				
3106001	H104	12	1				
3106001	H114	12	1				
3201001	B172	3	1	1	1	1	
3201006	B209	2	1				
3402001	C759	5	1	1	1		
34201900	G003	10	1				
35000800	G003	12	1				
3601001	C759	6	1,8	1,8	1,8		
39025500	G003	6	1				
39025600	G003	16	1				
39205000	G003	8	1				
39207100	G003	13	3				
40011500	G003	7	8				
43000300	G003	5	2				

TPE

- (IT)** ELENCO ALFA-NUMERICO COMPONENTI TAVOLE CATALOGO
- (EN)** ALPHANUMERICAL PARTS LIST-EXPLODED-VIEW
- (DE)** ALPHANUMERISCHES TEILVERZEICHNIS-KATALOGTABELLEN

- (FR)** LISTA ALPHANUMERIQUE PIECES-TABLES CATALOGUE VUES ECLATEES
- (ES)** LISTA ALFANUMERICA PIEZAS-TABLAS CATALOGO PLANOS DESPEZADOS

TPE

Code	TAV	Nr	TPE500	TPE520	TPE600		
43201100	G003	3	1				
49100500	G003	14	2				
49101700	G003	15	1				
56500600010	H104	10	1				
56500600010	H114	10	1				
59500600030	H104	11	3				
59500600030	H114	11	3				
5TEL105000	C746	9	4	4	4		
5TEL110005	C746	2	1	1	1		
5V08205000	C746	10	4	4	4		
5V11110000	C746	3	1	1	1		
90210003	G003	9	1				
F27070400	A078	23	1	1	1		
OR113	C750	12	4	4	4		
OR119	C761	10	1	1	1		
OR3125	C761	9	1	1	1		
OR814	C761	21	1	1	1		
TGA46110100	B194	8	1				
TK5190200	C822	8	3	3	3	3	
TK5190300	C745	11	2	2	2		
TK5190300	C822	11	1	1	1	1	
TK5190400	C745	7	2	2	2		
TK5190400	C748	14	2	2	2		
TK5190400	C822	12	1	1	1	1	
TK5190500	C822	10	1	1	1	1	
TKD54121600	C750	17	1	1	1		
TKV65110100	B193	5	4	4			
TKV65110100	B194	5	3				
TM45170500	C759	3	1				
TM45170600	C759	4	1				
TM45210500	B193	9	1				
TM45210600	B193	11	1				
TM56070100	B128	1	1				
TM56070200	B083	1	1				
TM56110100	B193	4	2	2			
TM56110100	B194	4	2				
TM56110200	B083	2	1				

Code	TAV	Nr	TPE500	TPE520	TPE600		
TM56110200	B128	2	1				
TM56110300	B083	3	2				
TM56110300	B128	3	3				
TM56110400	A078	6	2	2	2		
TM56110400	B083	9	1				
TM56110400	B128	9	1				
TM56110400	B193	12	1	1			
TM56110400	B194	12	1				
TM56200100	B083	7	2				
TM56200100	B128	7	2				
TM56200200I	B128	11	1				
TM56200300S	B083	11	1				
TM56290100	B193	19	4	2			
TP48290100	C753	12	2	3			
TP48290200	C753	8	5	5			
TP48290200	C754	8	5				
TP48290200	C756	4	1	1	1		
TP48290200	C757	2	4				
TP48290200	C760	2	3	3			
TP48290300	B193	14	1	1			
TP51040200	A078	7	1	1	1		
TP51040300	A078	24	1	1	1		
TP51070100	A078	20	1	1	1		
TP51070800	B194	16	1				
TP51110100	A078	11	2	2	2		
TP51110200	A078	15	2	2	2		
TP51110300	A078	16	2	2	2		
TP51120700	B133	5	1				
TP51120800	M152	7			1		
TP51122300	C821	4	1	1	1		
TP51170100	M142	5	1	1	1		
TP51170200	C758	7	1	1	1		
TP51190100	C761	29	4	4	4		
TP51200100	M144	3	1	1	1		
TP51200100	M153	3	1	1	1		
TP51220100	C753	9	1				
TP52210300	B194	11	1				

Code	TAV	Nr	TPE500	TPE520	TPE600		
TP52210400	B194	9	1				
TP61120100	B172	1	1	1	1	1	
TP61170100	C759	3			1		
TP61170200	C759	4			1		
TP61201600	M127	2	1				
TP61201700	M127	1	1				
TP61210100	B193	9		1			
TP61210200	B193	11		1			
TP61220100	C753	9		1			
TP61290100	B193	8		3			
TPE520030100	C758	10	1	1	1		
TPE520030200	C758	11	1	1	1		
TPE520070100	A078	26	1	1	1		
TPE520070300	C758	1	1	1	1		
TPE520120100	C746	19	1	1	1		
TPE600120100	B193	20	1	1			
TSB70070500	C747	5	1	1	1		
TSB70120100	C747	10	2	2	2		
TSE70030500	H104	8	1				
TSE70031200	H104	1	1				
TSE70031200	H114	1	1				
TSE70031300	H114	6	1				
TSE70031600	H114	8	1				
TSE70031800	H104	6	1				
TSE70032000	H104	14	1				
TSE70032000	H114	14	1				
TSE70032100	H104	13	1				
TSE70032100	H114	13	1				
TSE70032700	H104	5	1				
TSE70032700	H114	5	1				
TSP50070500	M142	1	1	1	1		
TSP50200400	M145	1	1				
TSP50200600	M145	7	4				
TSP52010300	H107	1	1	1	1		
TSP52010300	H115	1	1	1	1		
TSP52010500	A078	1	1	1	1		
TSP52031400	M152	4	1	1	1		

Code	TAV	Nr	TPE500	TPE520	TPE600		
TSP52170100	C759	3		1			
TSP52170200	C759	4		1			
TSP52200600	B209	1	1				
TSP52220100	C754	9	1				
TSP52220400	C754	12	1				
TX6170100	C746	21	1	1	1		

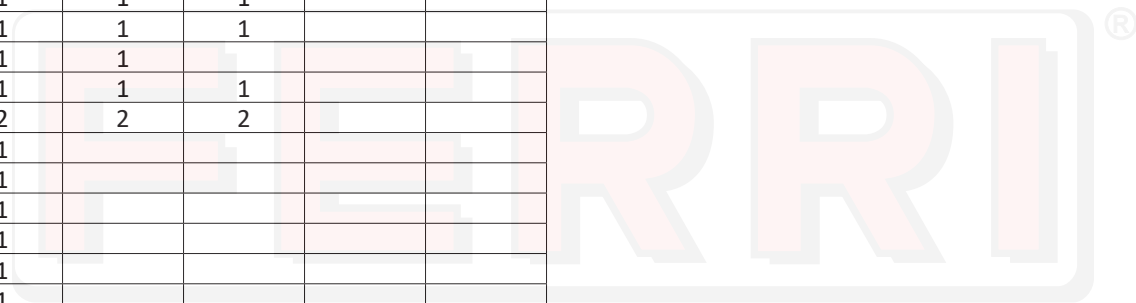

TPE

- IT ELENCO ALFA-NUMERICO COMPONENTI TAVOLE CATALOGO
- EN ALPHANUMERICAL PARTS LIST-EXPLODED-VIEW
- DE ALPHANUMERISCHES TEILVERZEICHNIS-KATALOGTABELLEN

- FR LISTA ALPHANUMERIQUE PIECES-TABLES CATALOGUE VUES ECLATEES
- ES LISTA ALFANUMERICA PIEZAS-TABLAS CATALOGO PLANOS DESPEZADOS

TPE



- Ⓘ IT Questa pagina è bianca per esigenza d'impostazione di catalogo
- Ⓘ EN This page has been left blank for reasons of clarity
- Ⓘ DE Diese weisse seite ist fur unsere katalogeintragungen bestimmt
- Ⓘ FR On a laisse cette page en blanc pour de raisons de clarte
- Ⓘ ES Se ha dejado en blanco esta pagina por razones de claridad